

# Prosess for prosessarbeid og andre prosesser

## Agenda:

- Hva er prosessmodellering og hvorfor gjør vi det?
- Hvorfor BPMN?
- Prosess for prosessarbeid
- Hvilke prosesser kartlegges?
- Praktisk øvelse – prosess for innhenting av prosessspesialister fra sektoren



# Hva er prosessmodellering?

## Prosessmodellering er:

- Grunnlaget for nesten all videre utvikling
- Grunnlag for gjenbruk – en subprosess kan benyttes i flere hovedprosesser
- Iterativt
- Ofte: En liten del av et veldig stort bilde
- Et svar på målene om å være transparente og å standardisere
- Et innmari godt verktøy for samhandling og samskapning med dere i sektoren vår



# Hvorfor BPMN?

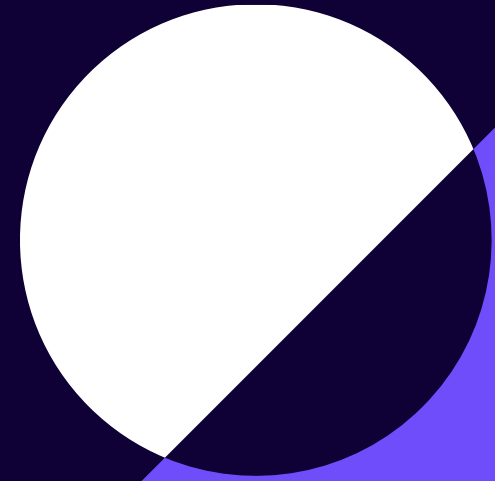

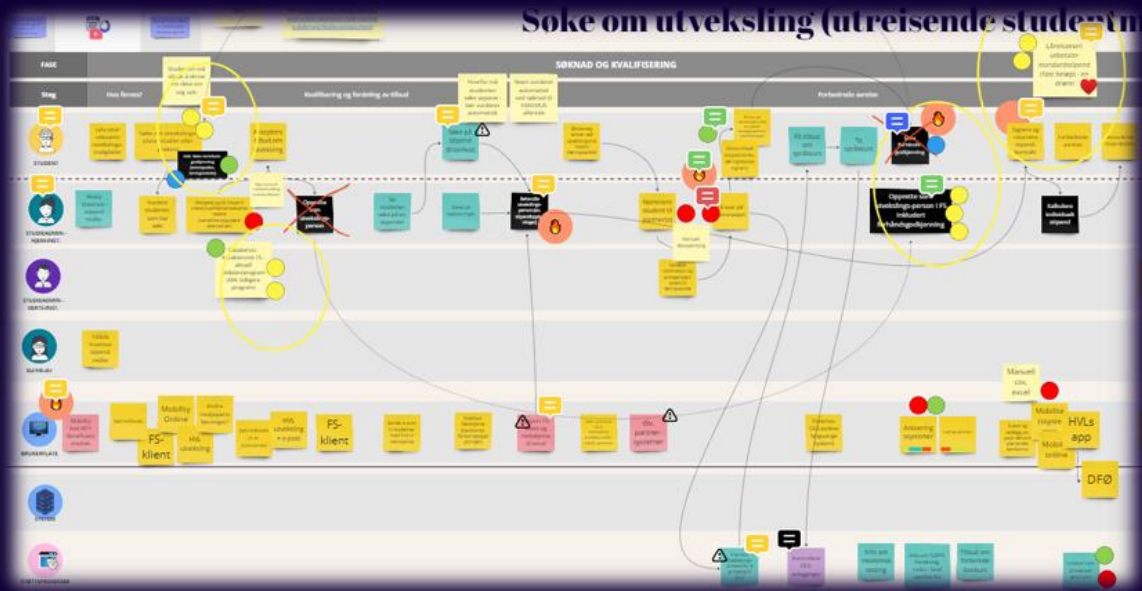

# Fra Service blueprint til BPMN

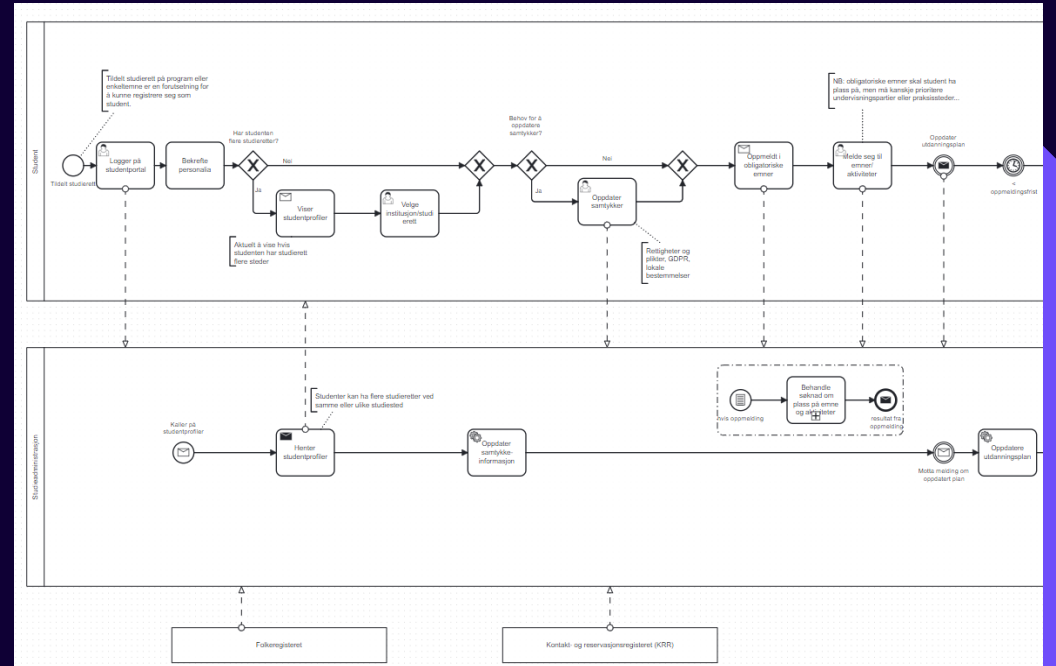

## Hvorfor BPMN? - Business process model and notation

- ❑ Grafisk visualisering OG xml-språk
  - ❑ Danner felles språk mellom domeneeksperter og utviklere
  - ❑ Legger til rette for gjenbruk og kontinuerlig vedlikehold over tid
- ❑ Prosessorientert modellering
  - ❑ Nødvendig i moderniseringen for å legge til rette for brukerflater som deler større datasett
  - ❑ Tydelige overganger mellom ulike aktører og systemer i porteføljen
- Åpner for å utforske muligheter
  - Overvåke/monitorere prosess
- ❑ Mye brukt åpen internasjonal standard
  - ❑ Låser oss ikke til verktøy
  - ❑ Gratis å bruke – gratis å dele offentlig



17. februar 2023 lanserte vi FS Begreps- og prosesskatalog – den er nå blitt felles for Studieadministrasjon, og ligger fortsatt på [api.fellesstudentsystem.no](https://api.fellesstudentsystem.no)



Formålet med katalogen er å skape felles kontekst og forståelse for hva FS og Opptak er og kan brukes til, både for utviklerteam og for sektor.

Én felles referanseramme til både it-utvikling og forretningsutvikling for Studieadministrasjon.

- Katalogene er en del av den felles utviklingsplattformen som viser det studieadministrative forretningsområdet som vi leverer støtte til.
- Katalogene skal inneholde definisjoner av begreper og oversikt over prosesser som vi understøtter eller deler data med

Samarbeid og medvirkning fra sektor, kunder og brukere

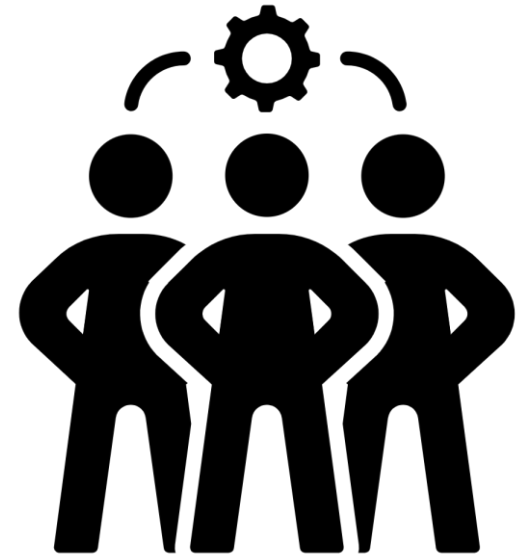



# Digitale workshops med deltagere fra sektor

## Prosesser: Gjennomføre opptaksprøver

## Verifiseringspunkter

- Hva er prosessen?
- Hva fungerer, fungerer ikke
- Teste BPMN som komverktøy

Sett blå verifiseringsprikker på det som fungerer i prosessene

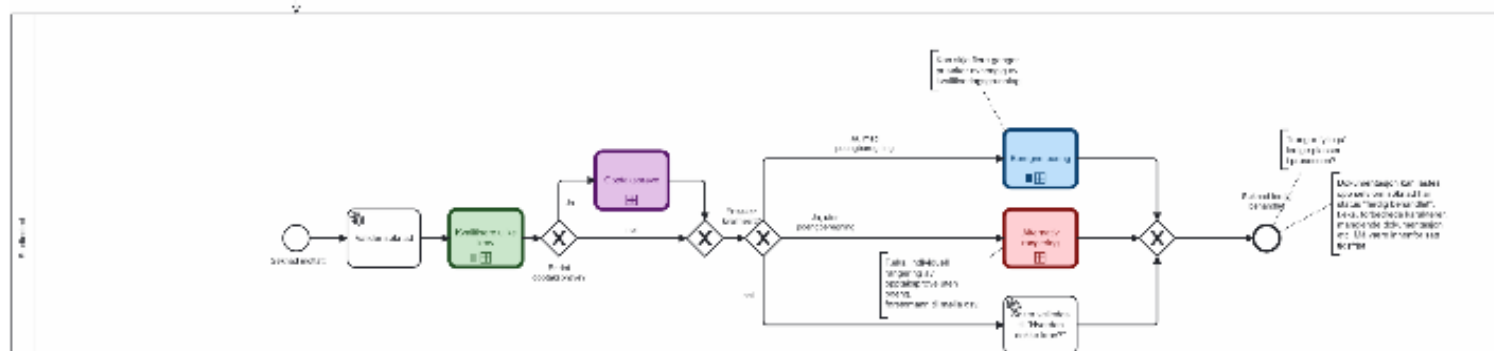

Sett prikker med din farge på det du ønsker å gi innspill til, utfordringer noe som mangler etc. m/flapp



Så langt – gode resultater

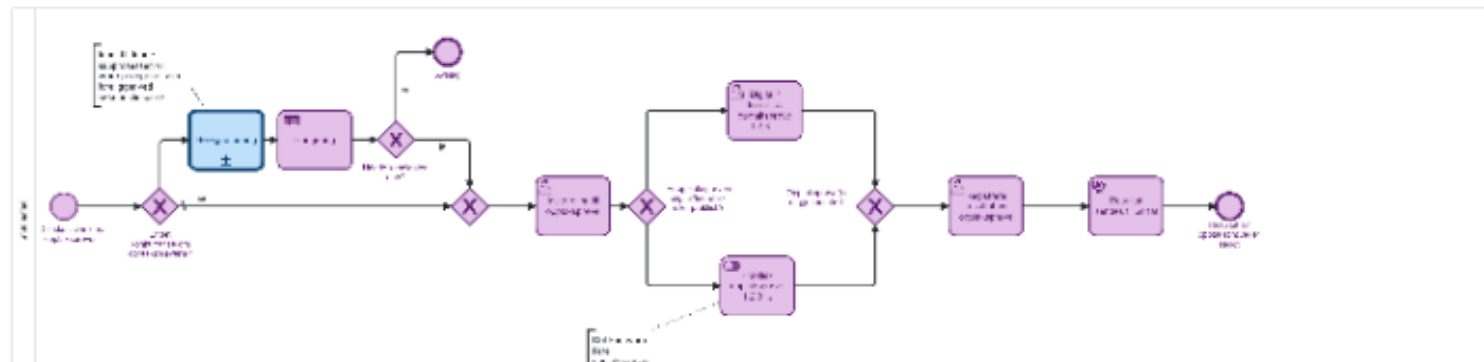

Sett grønne fjes på det som fungerer bra



Sett lyspærer på det som bør innoves

## Hva gjør vi med prosesser når de er kartlagt og publisert?

- ❑ Prioritere prosesser for videre arbeid
- ❑ Prosesser vi er ansvarlig for tildeles team for videre standardisering og implementasjon
- ❑ Vi skal knytte prosessene til APler og underliggende forretningslogikk og dermed se at prosessen fungerer etter hensikten/oppdage forbedringspotensiale.

### Spørsmål teamene må ta stilling til underveis:

- ❑ Hva løses av oss, hvilke interaksjonspunkter har vi med partnere
- ❑ Kan vi utvikle støtte for hele og/eller deler av prosessen, hvilke data har vi/mangler vi
- ❑ Hva kan løses nå - hva må vente?

Våre team kan alltid foreta nødvendige, pragmatiske justeringer i en godkjent prosess for å kunne levere best mulig!

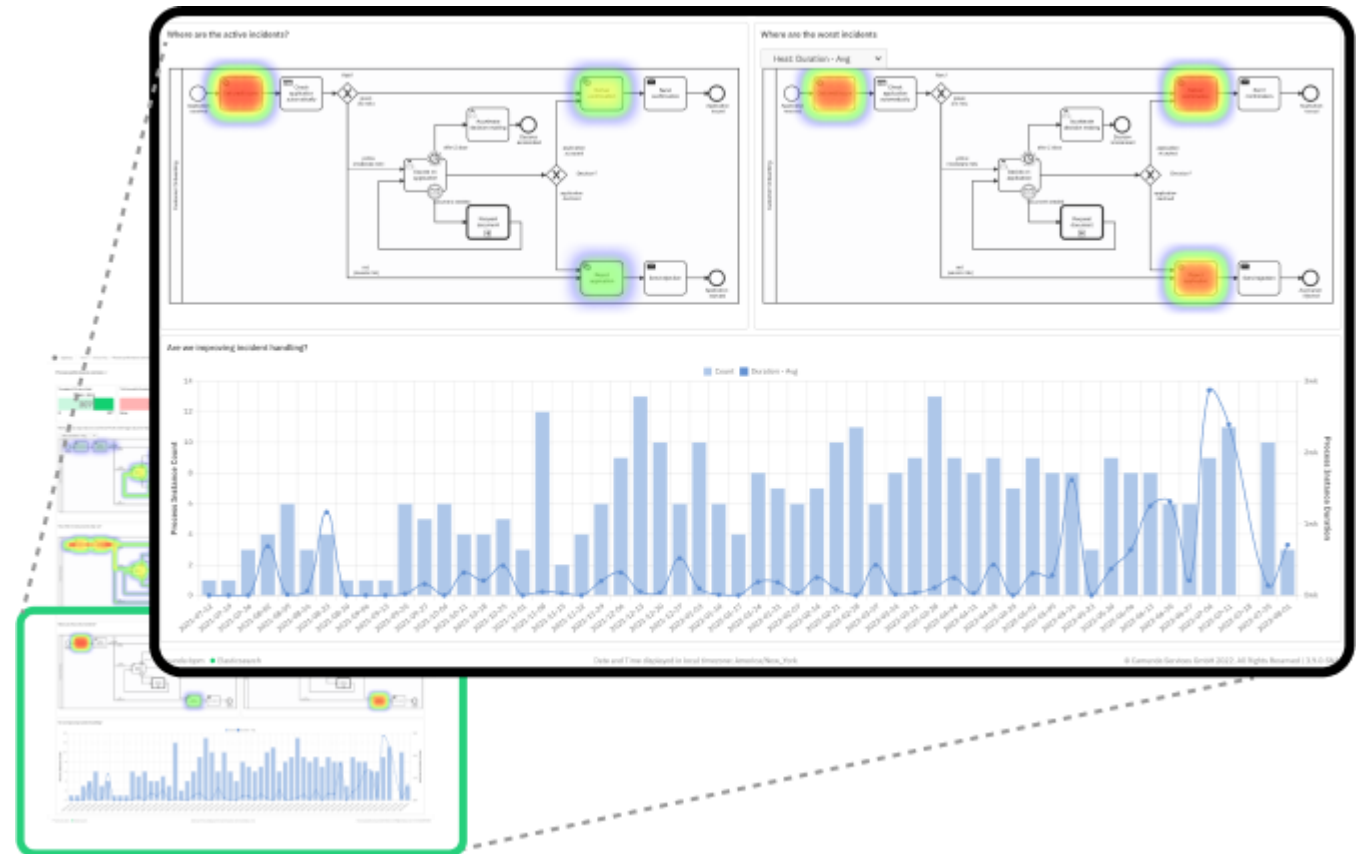

# Hvilke prosesser modelleres?

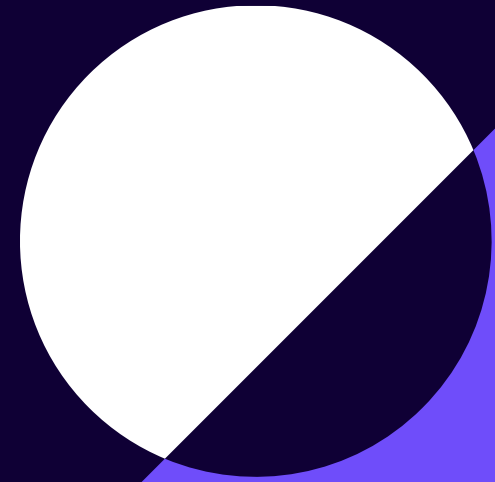

Hvilke prosesser vi jobber med blir prioritert på bakgrunn av målene vi jobber mot.

Produktrådet er en særlig viktig kilde til styringssignaler for hvilke prosesser som får forrang, både mht målsetting og mht info om potensiell verdiuthenting for virksomhetene

# Prosess for prosessarbeid



# Kontinuerlig prosessarbeid

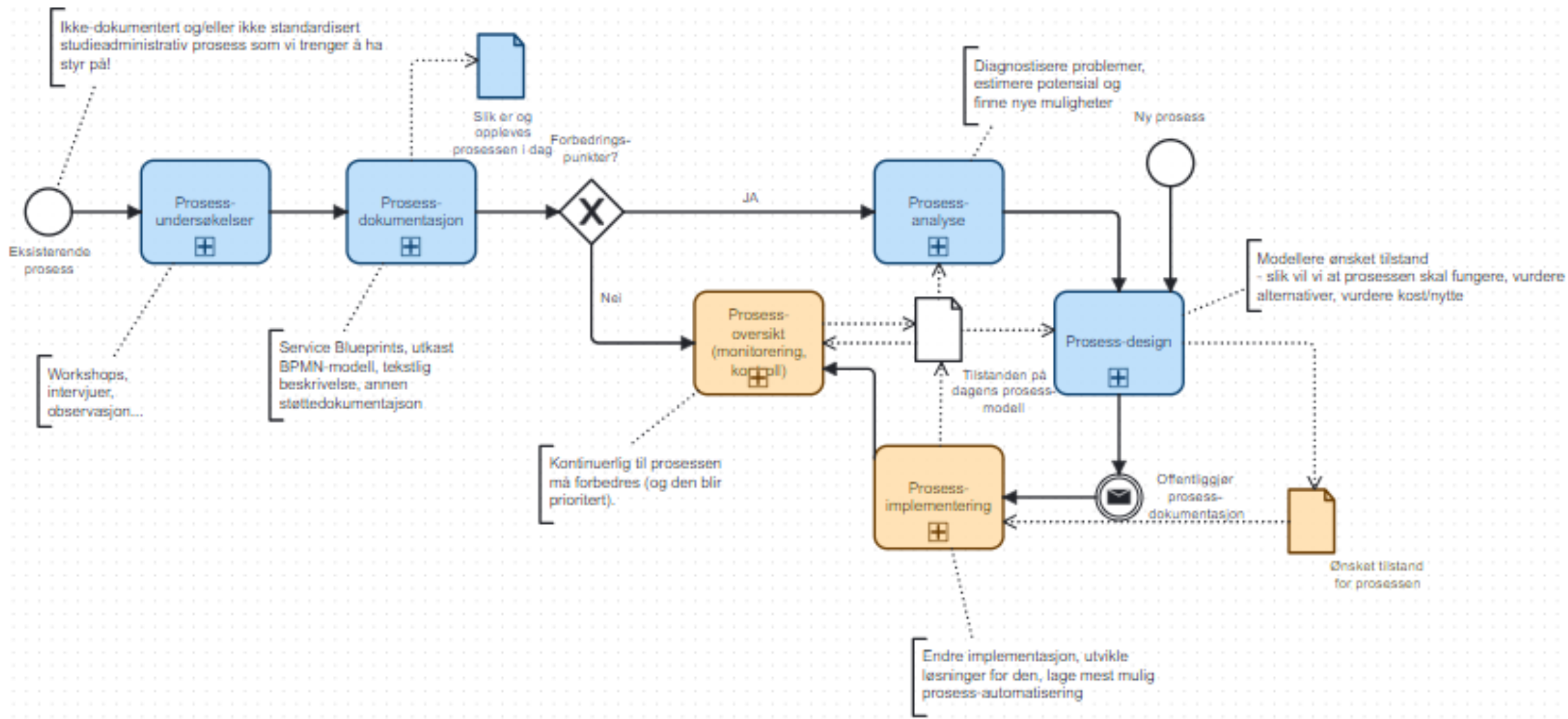

# Sikt Prosessprosessen 1.0

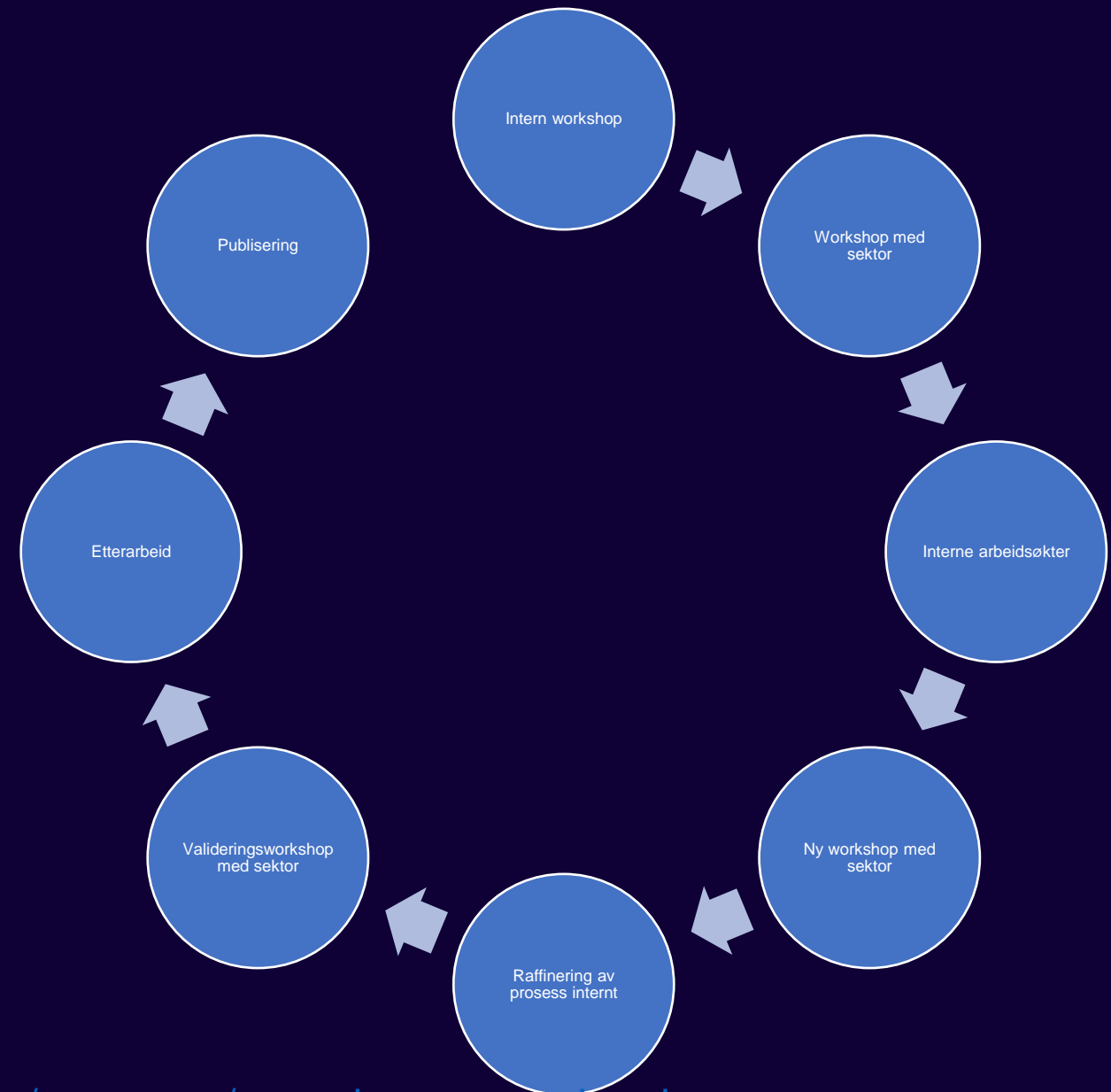

[https://api.fellesstudentsystem.no/docs/prosesser/poengberegne\\_soknad](https://api.fellesstudentsystem.no/docs/prosesser/poengberegne_soknad)



Prosess er roten i all  
videre utvikling

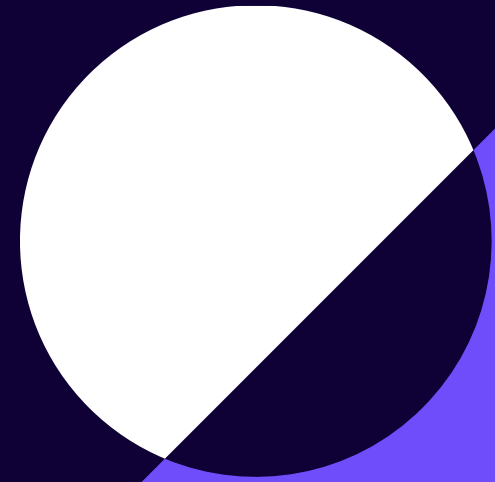

# Prosessanalyse – til glede og besvær

# Semesterregistrering - et eksempel

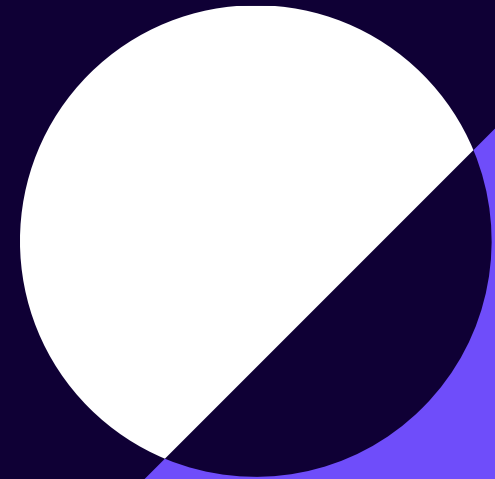

## Semesterregistrering – hva er det egentlig?

- En oppgaveflyt i studentweb
- Noe som genererer en «J» i registerkort
- Stammer fra papirtiden – innarbeidet begrep
- En prosess studenten må gjennom i begynnelsen av hvert semester
- Eller?

## Semesterregistrering – hva er det egentlig-egentlig?

- En rekke parametre som må være på plass for å kunne regnes som aktiv student
- Noe som genererer en «J» i registerkort – gitt at registerkort skal videreføres.
- En prosess studenten må gjennom i begynnelsen av hvert semester, hvor betaling er et hovedelement
- Eller?

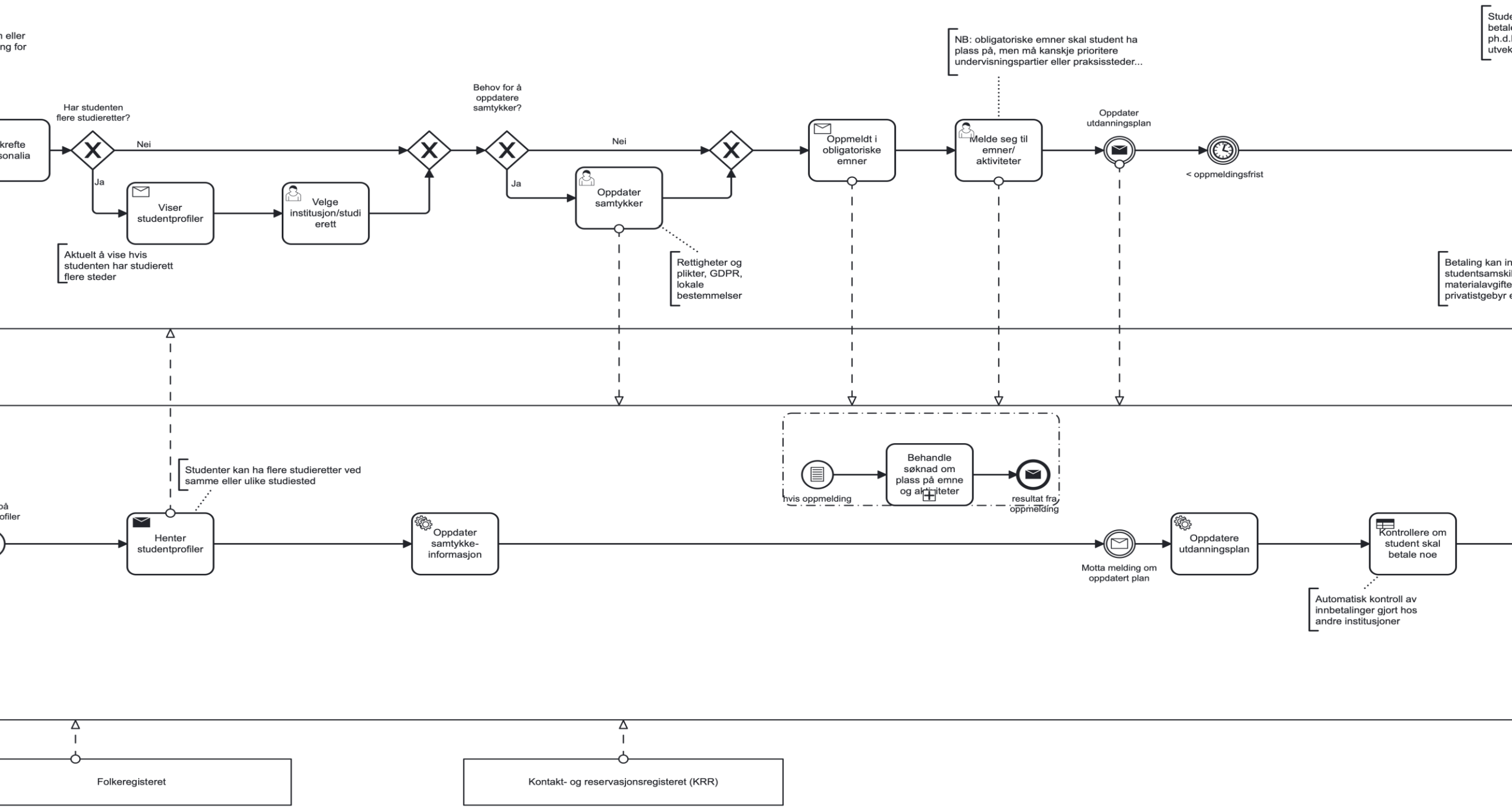

Dere må ikke glemme at det er en grunn for hvorfor ting er som de er...

Vi må sikre at de som sitter på instituttene har den informasjonen de trenger...

Vi må vite at studenten er kjent med rettighetene og pliktene sine...

...ellers risikerer vi at studenten forsvinner med en gang hen har fått studielånet sitt...



Påstand etter prosessanalyse:  
Semesterregistrering finnes ikke

Men er veldig, veldig viktig

## Semesterregistrering – hva er det egentlig-egentlig-egentlig?

- Ikke lovfestet – finnes som begrep kun i institusjoners egne forskrifter (og i noen kjennelser i trygderetten!)
- En serie oppgaver som skal gjøres, men oppgavene er enkeltstående og kan gjøres uavhengig av hverandre. Er semesterregistrering da en prosess? Eller er prosessen egentlig «Bli aktiv student», med et sett subprosesser og oppgaver som ikke trenger å være låst av datoer satt av institusjon, men heller frister satt i forhold til oppgavene som skal gjøres?
- Eller?

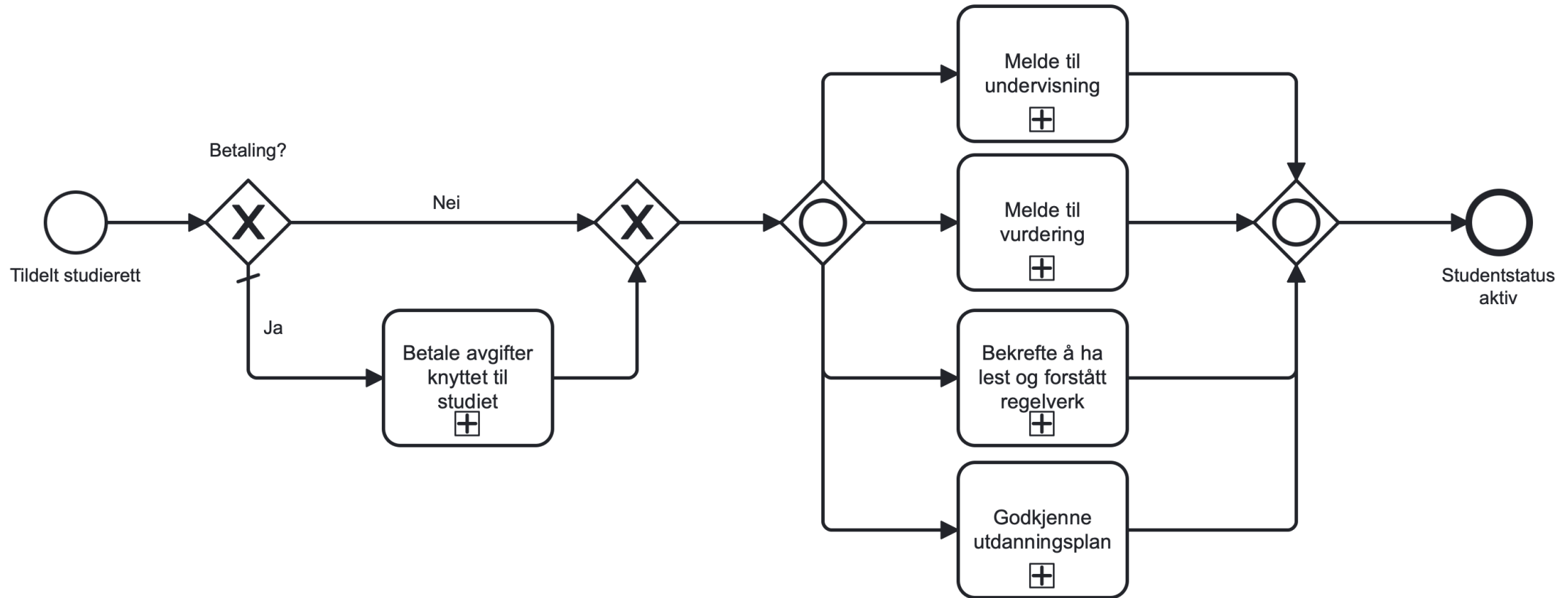

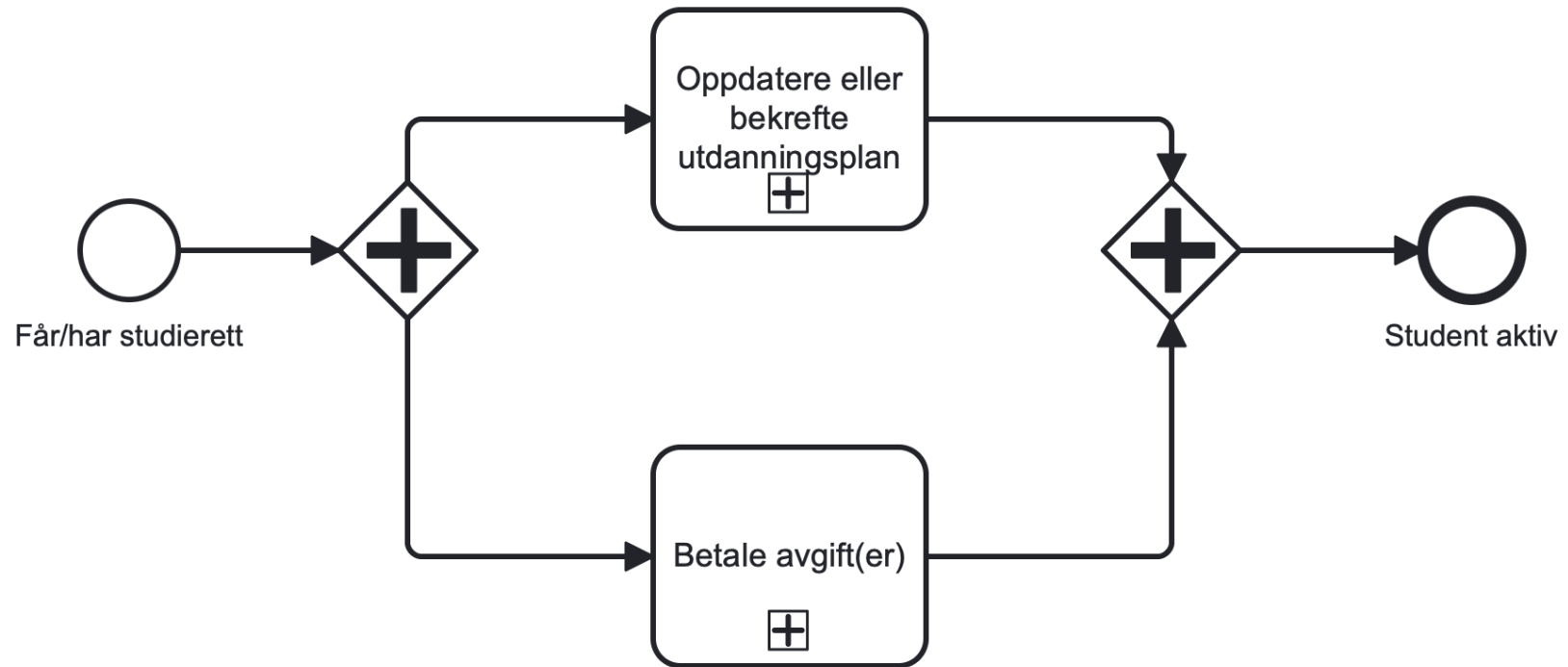

# Praktisk øvelse

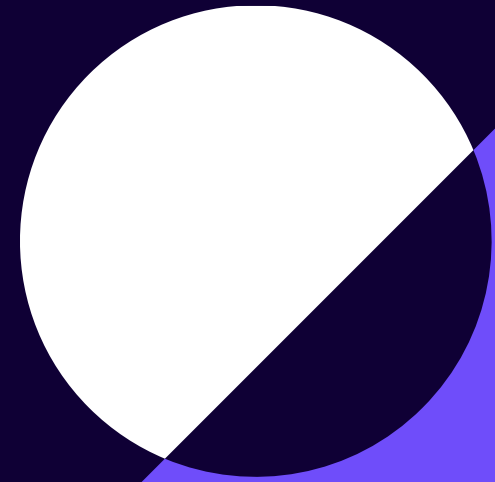



Ta kontakt med oss!

[Tonje.bakke@sikt.no](mailto:Tonje.bakke@sikt.no)

FS-forum: @tonje skeie bakke

Vi vil veldig gjerne ha kontakt med både dere og kollegene deres.

## Hvordan blir noen oppnevnt i en arbeidsgruppe?

Erfaringer V23:

Domenegrupper kan bli for store

Prosesskartlegging kan kreve annen kompetanse enn den som er i domenegruppa

Derfor valgte vi H23 å:

Sette sammen små arbeidsgrupper med prosessspesialister for å gjøre intensive kartlegginger

Utvelgelsen har vært basert på innmeldte personer som har tid når vi har planlagt workshops, og vi har forsøkt å tenke ulike virksomheter og kompetanseområder

Teste å bruke FS Forum (teamsrom) for lavterskel innhenting av info om prosess.

### **Prinsipper vi vil videreføre:**

Vi prioriterer personer som svarer ut kompetanser og egenskaper vi trenger for å kartlegge en gitt prosess

MER AV: hente inn annen kompetanse enn studieadministrativ i flere prosesser (for eksempel økonomi, arkiv)

Vi informerer om at kartlegging er i gang.

Når prosessen er verifisert blir funnene delt offentlig til videre utvikling og tilbakemeldinger

Arbeidsgruppen eier ikke sannheten: Alle virksomheter kan kommentere og gi innspill til en kartlagt prosess når den er publisert. Dette gjelder kontinuerlig og har ingen tidsfrist.

MER AV: utforske lavterskel innhenting av info og validering i egnede fora