

[] Praksisavtale samlebilde

Praksissted:	<input type="text"/>	Avtalenr.:	<input type="text"/>	Org.nr.:	9865741
Praksistype:	HJEMMESYK				
Avtalenavn:	<input type="text"/>				
Internt sted:	INSTSJ	FAK	INST	GRP	
Periode:	<input type="text"/>	-	<input type="text"/>	Aktivt:	<input checked="" type="checkbox"/>
Inngått:	<input type="text"/>				
Journalnr:	<input type="text"/>				
Merknad:	<input type="text"/>			Opprettet:	DD.MM.YYYY INT
				Sist endret:	DD.MM.YYYY INT

Omfat. steder	Kontaktperson	Studieprogram
---------------	---------------	---------------

Praksissted:	<input type="text"/>				
Periode:	<input type="text"/>	-	<input type="text"/>	Aktiv:	<input checked="" type="checkbox"/>
Ant. praksisplasser:	<input type="text"/>				
Merknad:	<input type="text"/>			Opprettet:	DD.MM.YYYY INT
				Sist endret:	DD.MM.YYYY INT
Praksissted:	<input type="text"/>				
Periode:	<input type="text"/>	-	<input type="text"/>	Aktiv:	<input checked="" type="checkbox"/>
Ant. praksisplasser:	<input type="text"/>				
Merknad:	<input type="text"/>			Opprettet:	DD.MM.YYYY INT
				Sist endret:	DD.MM.YYYY INT

[] Praksisavtale samlebilde

Praksissted: Praksistype: Org.nr.: 9865741
(Avtalested)
Avtalenr:
Avtalenavn:
Internt sted:
Periode: - Aktivt:
Inngått:
Journalnr:
Merknad:
Opprettet: DD.MM.YYYY INT
Sist endret: DD.MM.YYYY INT

Omfat. steder	Kontaktperson	Studieprogram
---------------	----------------------	---------------

Nr.:
Periode: -
Kontakttype:
Merknad:
Opprettet: DD.MM.YYYY INT
Sist endret: DD.MM.YYYY INT

Ekstern person

Navn:
Tittel:
Adresse:
Tif:
Mobil:
E-post:

Intern person

Fnr: Navn:
Adresse:
Tif:
Mobil:
E-post:

[] Praksisavtale samlebilde

Praksissted: Praksistype: Org.nr.: 9865741
(Avtalested)
Avtalenr:
Avtalenavn:
Internt sted:
Periode: - Aktivt:
Inngått:
Journalnr:
Merknad:
Opprettet: DD.MM.YYYY INT
Sist endret: DD.MM.YYYY INT

Omfat. steder	Kontaktperson	Studieprogram	Periode	Aktivt:	Opprettet	Sist endret
<input type="text"/>			<input type="text" value="DD.MM.YYYY"/> - <input type="text" value="DD.MM.YYYY"/>	<input type="text" value="J"/>	DD.MM.YYYY INT	DD.MM.YYYY INT

Forklaring til Praksisavtale samlebilde v. 35

Bildet brukes til å registrere og håndtere avtaler med steder hvor det skal organiseres praksis i undervisningen.

Bildet er delt i en hoveddel og tre underbilder;

- Omfattende praksissteder
- Kontaktperson
- Studieprogram

Hoveddelen av bildet gjelder selve avtalen og det formelle rundt denne.

Forklaring til feltene:

Praksissted:

Det eksterne stedet som det er inngått avtale med. Dvs. den formelle avtaleparten i denne sammenheng (f.eks. Ullevål universitetssykehus). Praksissteder som omfattes av avtalen skal knyttes til avtalen gjennom underbildet «Omfattende praksissteder». Dette kan være underliggende avdelinger, sengeposter e.l.

Praksistype:

Type praksis som avtalen gjelder. F.eks. ungdomstrinn for lærerutdanning eller hjemmesykepleie for sykepleie.

Org.nr.:

Organisasjonsnummeret til det eksterne stedet som avtalen inngås med. Kun visning i dette bildet. Organisasjonsnummer registreres i bildet «Praksissted samlebilde».

Avtalenr:

Løpenummer for avtalen. Er knyttet til eksternt sted, da stedet kan ha flere ulike avtaler.

Avtalenavn:

Fritekstfelt som kan brukes for å beskrive avtalen.

Internt sted:

Det interne stedet som praksisavtalen gjelder for. Kan være hel institusjon, fakultet osv.

Periode:

Dato_Fra og Dato_Til som avtalen gjelder.

Aktivt:

J/N om avtalen er aktiv. Ikke-aktive avtaler vil ikke vises i rapporter, og steder under ikke-aktive avtaler vil ikke være tilgjengelig for bruk i andre bilder.

Inngått:

Dato når avtalen er inngått.

Journalnr:

Til bruk ved generering av brev til avtaleparter eller ved eventuell eksport til arkivsystem.

Merknad:

Eventuell merknad til avtalen.

Underbildene**OMFATTENDE PRAKSISSTEDER**

Alle praksissteder som omfattes av avtalen. Identifiseres gjennom sted fra praksissted-tabellen. Periode aktiv, status aktiv, antall praksisplasser og merknad påføres stedet.

Ant. praksisplasser:

Ønsket antall praksisplasser som avtalen gjelder, ikke det faktiske antallet per praksisperiode. Det siste skal uansett påføres undervisningsaktiviteten.

KONTAKTPERSON

Kontaktperson(er) knyttet til avtalen. Vil gjerne være en ekstern person ved stedet som avtalen er inngått med, men også intern kontaktperson kan registreres.

Det gjelder altså avtalens kontaktperson. Et hvert praksissted kan ha sin egen kontaktperson, f.eks. praksiskoordinator eller veileder.

STUDIEPROGRAM

Eventuelle studieprogram som avtalen gjelder, med periode som programmet er aktivt på avtalen.

Er det knyttet studieprogram til en avtale, vil kun studentene på dette eller disse programmene ha tilgang til praksisplasser innenfor denne avtalen.

[] Praksissted samlebilde

Praksisstedkode:

Stednavn:

Bokmål:

Nynorsk:

Engelsk:

Organisasjonsnr.: Stedtype:

Aktivt i periode: - Aktivt:

Adresse:

Tlf:

Fax:

E-post:

URL:

Merknad:

Vise hierarki av praksissteder

Praksissted	Kontaktperson	Part i avtale	Omfattes av avtale
Praksissted: <input type="text"/>	<input type="text"/>	Navn på praksissted	
Stedtype: <input type="text"/>			
Periode: DD.MM.YYYY	- DD.MM.YYYY	Aktivt:	J
Praksissted: <input type="text"/>	<input type="text"/>	Navn på praksissted	
Stedtype: <input type="text"/>			
Periode: DD.MM.YYYY	- DD.MM.YYYY	Aktivt:	J

Praksisstedkode:

Stednavn:

Bokmål:

Nynorsk:

Engelsk:

Organisasjonsnr.: Stedtype:

Aktivt i periode: - Aktivt:

Adresse:

Tlf:

E-post:

URL:

Merknad:

Vise hierarki av praksissteder

Praksissted	Kontaktperson	Part i avtale	Omfattes av avtale
-------------	---------------	---------------	--------------------

Nr.:

Periode: - Merknad:

Kontakttype:

Opprettet: DD.MM.YYYY INT
Sist endret: DD.MM.YYYY INT

Ekstern person

Navn:

Tittel:

Adresse:

Tlf:

Mobil:

E-post:

Intern person

Fnr: Navn:

Adresse:

Tlf:

Mobil:

E-post:

[] Praksissted

Praksisstedkode:

Stednavn:

Bokmål:

Nynorsk:

Engelsk:

Organisasjonsnr.: Stedtype:

Aktivt i periode: - Aktivt:

Adresse:

Tlf:

E-post:

URL:

Merknad:

Vise hierarki av praksissteder

Praksissted	Kontaktperson	Part i avtale	Omfattes av avtale	
Avtalenr:	1		Praksisstype:	HJEMMESYK
Internt sted:	INSTSJ FAK INST GRP			
Periode:	DD.MM.YYYY - DD.MM.YYYY		Aktivt:	J
Avtalenr:	2		Praksisstype:	PSYKIATRISK
Internt sted:	INSTSJ FAK INST GRP			
Periode:	DD.MM.YYYY - DD.MM.YYYY		Aktivt:	J

[] Praksissted

Praksisstedkode:

Stednavn:

Bokmål:

Nynorsk:

Engelsk:

Organisasjonsnr.: Stedtype:

Aktivt i periode: - Aktivt:

Adresse:

Tlf:

E-post:

URL:

Merknad:

Vise hierarki av praksissteder

Praksissted	Kontaktperson	Part i avtale	Omfattes av avtale
Praksissted: ULLEVÅLS		Avtalenr: 1	Internt sted: INSTJ FAK INST GRP
Periode: DD.MM.YYYY - DD.MM.YYYY		Aktivt: <input type="checkbox"/>	
Ant. praksisplasser: 15			
Merknad: <input type="text"/>			
Praksissted: ULLEVÅLS		Avtalenr: 2	Internt sted: INSTJ FAK INST GRP
Periode: DD.MM.YYYY - DD.MM.YYYY		Aktivt: <input type="checkbox"/>	
Ant. praksisplasser: 15			
Merknad: <input type="text"/>			

Forklaring til Praksissted samlebilde v. 35

Bildet brukes til å registrere praksissteder, med hierarki av praksissteder og informasjon om kontaktpersoner og praksisavtaler som stedet enten er part i eller omfattes av.

Bildet er delt i en hoveddel og tre underbilder;

- Praksissteder
- Kontaktperson
- Parti i avtale (kun visning)
- Omfattes av avtale.

Forklaring til feltene:

Praksisstedkode:

Unik kode for identifisering av praksisstedet. Ved konvertering av praksissteder fra gammel stedkodetabell, vil koden være en sammenslåing av de fire stedkodefeltene. Disse kan endres til en kode som du ønsker. NB! I så fall bør dette gjøres før man gjør noen andre registreringer ifm. praksis.

Stednavn:

Navn på praksisstedet. Navn kan angis på bokmål, nynorsk og engelsk.

Org.nr.:

Organisasjonsnummeret til praksisstedet. Bør fylles ut for steder som skal være avtalepart i en praksisavtale.

Stedtype:

Type sted det er snakk om. F.eks. sykehus, barnehage, skole.

Aktivt i periode:

Periode som stedet er aktivt, med Dato_fra og Dato_til.

Aktivt:

J/N om stedet er aktivt.

Adresse:

Stedets adresse med kontaktopplysninger; telefon, fax, e-post og URL.

Merknad:

Eventuell merknad til praksisstedet.

Underbildene

PRAKSISSTED

I dette underbildet skal du registrere praksissteder som hierarkisk ligger under stedet i hovedvinduet. Her kan du altså bygge et hierarki av praksissteder, på samme måte som det ordinære stedhierarkiet. Hierarkiet vil vises i en trestruktur til høyre i bildet.

Stedet må først være registrert i hovedvinduet før det kan knyttes til et annet sted.

KONTAKTPERSON

Kontaktperson(er) knyttet til praksisstedet. Vil gjerne være en ekstern person, men også interne kontaktpersoner kan registreres (disse må i så fall være registrert som personer i FS).

PART I AVTALE

Underbildet viser alle praksisavtaler som stedet er part i. Er kun til visning. Avtaler kan bare føyes til, slettes eller redigeres i PRAKSISAVTALE SAMLEBILDE.

OMFATTES AV AVTALE

I motsetning til PART I AVTALE, vises her de praksisavtalene som stedet omfattes av. Dvs. de faktiske stedene i praksisavtalen som avviklingen av praksis foregår på.

Informasjonen samsvarer med underbildet OMFATTER PRAKSISSTEDER i PRAKSISAVTALE SAMLEBILDE. Men der er det selve avtalen som er utgangspunktet, og du kan føye til, slette eller redigere steder som omfattes av avtalen. I dette underbildet er det stedet som er utgangspunktet, og du kan føye til, slette eller redigere avtaler som dette stedet omfattes av.

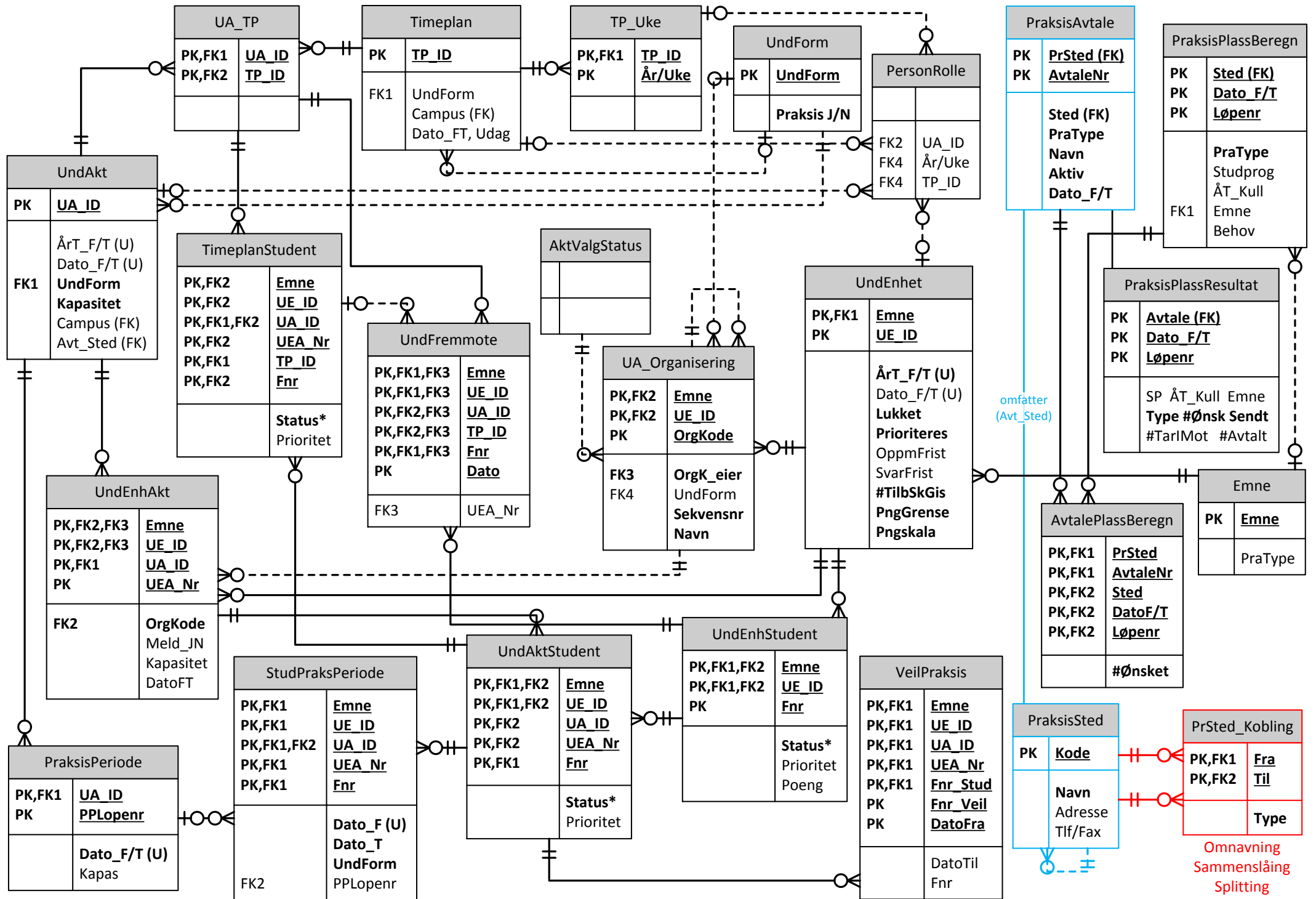

Tabellbeskrivelser/forretningsregler

Notasjon

- *Tabell* (i kursiv): Nøkkelfelt/referanse fra den aktuelle tabellen

AktValgStatus

- Formalisering av regler¹ for antall underliggende noder man kan/skal velge i *UndAktOrganisering*
 - ALLE: Må velge alle
 - EN: Må velge nøyaktig én
 - N: Må velge minst N
 - ...
- Logikken implementeres som flagg og tellere:
 - Status_All: J = Må velge alle
 - Tall_Min/Max: Minimums- og maksimumsantall som må velges (hvis ikke alle)
 - VektType/Tall_Min/Max: Minimums- og maksimumsvektning som må velges (hvis ikke alle)

UndForm

- Denne er nå rendyrket som faktisk undervisningsform (ikke noe man må sette sammen med Disiplin)
- Kun lokale koder

Campus

- Innføres før den nye modellen, og erstatter undervisningssted
- Kun kode/navn med Land, Fylke og Kommune

Campus_Sted

- Kobling mellom Campus og Sted (en Campus kan ha flere Steder eller omvendt)

Campus_Emne

- Kobling mellom Campus og Emne

Campus_Studieprogram

- Kobling mellom Campus og Studieprogram

UndEnhet

- Den nye undervisningsenheten er ikke lenger duplisert utover terminer – i stedet representeres Emne én gang pr. tidsintervall
- Nøkkel:
 - PK
 - *Emne*
 - UndEnhetLopenr -- Unikt innenfor Emne
 - UK
 - *Emne*
 - ÅrTermin_Start/Slutt -- Må angis
 - Dato_Start/Slutt -- Valgfri (differensierer hvis ÅrTermin_Start/Slutt er like)

¹ Tidligere ble dette delvis kodet i Ekvivalent J/N og noen tallfelt i UndAktivitet(?)

UndEnhetStudent

- Tilsvarer nåværende Undervisningsmelding, men «lever» gjennom hele studentens deltagelse på UndEnheten

UndAkt

- Tilsvarer nåværende UndAktivitet, men er
 - løstrevet fra UndEnhet
 - valgfritt koblet til tidsintervall i stedet for å «strøs» utover terminer
 - ÅrTermin_Start/Slutt
 - Dato_Start/Slutt -- Differensierer (må angis) hvis ÅrTermin_Start/Slutt er like
- Selve aktiviteten (som potensielt kan deles²)
 - Faglig innhold, Timeplan, Fagpersoner
- Nøkler:
 - PK («UA_ID» i ER-modellen):
 - Aktivitetskode
 - Kort kode som tidligere³
 - UK 1:
 - Aktivitetskode
 - UndEnhet_Init
 - Tar vare på opprinnelig kilde-UndEnhet⁴ for å unngå evt. duplikater på Aktivitetskode
 - UK 2:
 - Aktivitetskode
 - ÅrTermin_Start/Slutt
 - Dato_Start/Slutt -- Må angis hvis ÅrTermin_Start/Slutt er like
- Spesielt
 - Status_FellesAktivitet
 - J = Alle deltar pr. definisjon, ingen påmelding nødvendig
 - NMH har «evige» aktiviteter som til enhver tid deles av studenter på forskjellig stadium
 - Dette løses ved å *ikke* koble mot tidsintervall

UndEnhAkt

- Implementerer deling av aktiviteter: UndAkt i kontekst av en UndEnhet (kobling mellom disse)
- Det man kan melde seg på/delta i
- Nøkler:
 - PK:
 - *UndEnhet*
 - *UndAkt*
 - UndEnhetAktNr*
 - UK:
 - *UndEnhet*
 - UndEnhetAktNr*
 - Sekvensnr (for sortering innenfor UndEnhet)

* «UEA_Nr» i ER-modellen (telles opp ved deling av UA innad i samme UE)

² Mellom UndEnheter eller innenfor en UndEnhet.

³ I historikken får koden lagt på en teller tilslutt (adskilt med ':') der samme kode kommer fra flere forskjellige Und.enheter.

⁴ Dvs. Undervisningsenhet med nøkkel konvertert til UndEnhet-format.

UndAktOrganisering

- Her kan man (men må ikke) organisere UndEnhetAkt i et hierarki
 - I praksis er dette en gruppering av aktiviteter under «overskrifter»
 - I tillegg til visuelt/sorteringsmessig ligger det felt med reell funksjonalitet her:
 - *AktValgStatus*
 - Gir mulighet for en slags «boolsk» logikk der man kan spesifisere at studenter skal melde seg på et subsett av underliggende aktiviteter:
 - Alle underliggende*
 - Nøyaktig én underliggende*
 - Osv.
 - *UndForm*
 - Hvis angitt, må alle underliggende organiseringer og aktiviteter ha samme UndForm (støttes av forretningsregler og automatikk for arv)
- Det genereres en «usynlig» topp-organisering på nivå 0 som i praksis representerer UndEnheten
 - Analog med 0-aktiviteten i gammel modell
 - Denne er der hovedsakelig for å
 - gjøre det enhetlig
 - ha et sted å legge *AktValgStatus* og *UndForm* på øverste nivå
 - Hvis en UndEnhetAkt ikke henges på en brukerdefinert organisering, blir den hengende «flatt» under topp-aktiviteten
- Nøkler:
 - PK:
 - *UndEnhet*
 - *UndAktOrgKode*
 - UK:
 - *UndEnhet*
 - Sekvensnr (for sortering innenfor UndEnhet)
- Felter:
 - *AktValgStatus* (gjelder underliggende organiseringer/aktiviteter)
 - *UndForm* (valgfri)

* Her vil det være forretningsregler som sørger for konsistens med faktisk påmelding.

UndervisnTimeplan

- Tilsvarer nåværende Undervisningstimeplan, men er løsrevet fra UndAkt
- Den blir dermed en «frikoblet» timeplan (som kan deles mellom UndAkt'er)⁵
- Nøkler:
 - PK:
 - Timeplanlopernr⁶
 - UK 1:
 - UndAkt_Init + UndPlanLopenr_Init
 - Tar vare på opprinnelig kilde-Undervisningstimeplan for å unngå evt. duplikater

⁵ Analogt med UndAkt, som er frikoblet fra UndEnhet og kan deles mellom UndEnheter.

⁶ Kunstig nøkkel som brukerne aldri ser.

UndAktTimeplan

- Implementerer deling av timeplaner (kobling mellom UndervisnTimeplan og UndAkt)
- Nøkler:
 - PK:
 - *UndAkt*
 - *UndervisnTimeplan*
 - UK:
 - *UndAkt*
 - *Undplanlopen*⁷

UndTimeplanStudent

- Ny funksjonalitet for påmelding til timeplaner

UndFremmote

- I utgangspunktet gjelder et fremmøte en UndEnhetStudent på en UndAktTimeplan
- Har i tillegg en valgfri nøkkelreferanse til UndTimeplanStudent⁸
 - Dvs. hvis institusjonen bruker timeplaner, kan fremmøtet også kobles (entydig) til dette
- Nøkler:
 - UK:
 - *UndEnhetStudent*
 - *UndAktTimeplan*
 - *UndTimeplanStudent**

Koblingstype

- **Generell kodetabell for typer N:M-egenkoblinger på andre tabeller – f.eks:**
 - **Omnavnning:** Forekomst er omnavnet
 - **Sammenslåing:** Gamle forekomster er slått sammen
 - **Splitting:** Gamle forekomster er splittet opp

PraksisSted

- Lokale koder for praksissteder⁹
- Mulighet for definisjon av hierarkier¹⁰

PraksisPerson

- Person med gjenbrukbar kontaktinformasjon som inngår i praksisstruktur
- Valgfri kobling til Person (hvis intern)

PraksisStedPerson

- Kontaktperson (PraksisPerson) ved PraksisSted

PraksisAvtalePerson

- Kontaktperson (PraksisPerson) for PraksisAvtale

⁷ Arver det opprinnelige feltet fra UndAktivitet, for å ha en identifikator brukerne kan forholde seg til.

⁸ Kun én kolonne UndEnhetAktNr (resten av nøkkelkolonnene overlapper med de andre nøkkelreferansene).

⁹ Tidligere lå disse i Sted.

¹⁰ Øverste nivå må(?) være en organisasjon med org.nr.

PraksisStedKobling

- N:M-egenkobling (med *Koblingstype*) på PraksisSted
- Eksempler på koblingstyper:
 - Omnavning
 - Sammenslåing
 - Splitting
- Når «noe skjer» med et PraksisSted (f.eks. ifm. omorganisering) som inngår i eksisterende PraksisAvtaler, vil det ikke være korrekt å oppdatere disse avtalene¹¹
 - Koblingen tar da vare på hvilke PraksisSteder avtalene opprinnelig gjaldt (og hva de heter nå)

PraksisAvtale_PraksisSted

- N:M-kobling mellom PraksisSted og PraksisAvtale (avtale omfatter sted)
- PraksisSteder som *omfattes* av en avtale må ligge under¹² PraksisStedet som har *inngått* avtalen
- PraksisStedet som har inngått avtalen omfattes pr. definisjon også av den¹³

PraksPeriode

- Overordnede praksisperioder (ikke på studentnivå¹⁴) for UndAkt (valgfri registrering)
- Nøkler:
 - PK:
 - *UndAkt*
 - Praksperlopernr (telles opp for samme UndAkt men forskjellig datointervall)
 - UK:
 - *UndAkt*
 - Dato_Forste/Siste_Gang

StudentPraksPeriode

- På studentnivå (erstatte gammel tabell PraksisPeriode)
- Kan knyttes mot PraksPeriode (hvis finnes)
 - Datointervallet i så fall må ligge innenfor tilsvarende i PraksPeriode

¹¹ Siden det er snakk om kontrakter, vil en slik endring være en form for «historieforfalskning».

¹² I PraksisSted-hierarkiet.

¹³ Det behøver ikke være representert i koblingstabellen.

¹⁴ Ikke å forveksle med gammel tabell PraksisPeriode, som erstattes av StudentPraksPeriode.

Contents

Nye (versjoner av) tabeller.....	3
AKTVALGSTATUS	3
UNDFORM.....	3
CAMPUS	4
CAMPUS_STED	4
CAMPUS_EMNE	4
CAMPUS_STUDIEPROGRAM	4
UNDENHET	5
UNDENHETSTUDENT.....	6
UNDAKTORGANISERING	6
UNDAKT.....	7
UNDENHETAKT.....	8
UNDAKTSTUDENT	8
UNDERVISNTIMEPLAN	9
UNDAKTTIMEPLAN.....	9
UNDTIMEPLANSTUDENT.....	9
UNDFREMMOTE.....	10
PRAKSISSTEDTYPE	11
PRAKSISSTED	11
PRAKSISAVTALE.....	11
PRAKSISPERSON	12
PRAKSISSTEDPERSON.....	12
PRAKSISAVTALEPERSON.....	12
PRAKSISAVTALE_PRAKSISSTED	13
PRAKSISAVTALE_STUDIEPROGRAM.....	13
KOBLINGSTYPE	13
PRAKSISSTEDKOBLING	13
PRAKSPERIODE.....	13
STUDENTPRAKSPERIODE.....	14
PRAKSISPLASSBEREGNING	14
PRAKSISAVTALEPLASSBEREGNING.....	14
PRAKSISPLASSRESULTAT	15
VEILEDNINGSPRAKSIS	15
Nye versjoner av underliggende tabeller.....	16

UNDERVISNENHET_SPRAKVALG	16
UNDENHETSTUDENTLOGG	16
UNDENHETSTUDENTPOENG	16
UNDERVISNTIMEPLANFAG.....	16
UNDERVISNTIMEPLANROM	17
UNDERVISNTIMEPLANUKE.....	17
UNDAKT_EMNEKOMB	17
Tabeller som videreføres som samme tabell (med endringer)	18
EMNE.....	18
ETTERUTDKURS.....	18
KOMMISJON.....	18
PERSONROLLE	18
BYGNING	18
FAGPERSON.....	18
REGISTERKORT	18
VURDERINGSKOMBINASJON.....	19
KULLKLASSE.....	19
Tabeller som utgår i den nye modellen	20
UNDTERMIN_EMNE	20
UNDTERMIN_EMNE_PERIODE.....	20
AKTIVITET_SPESIALTILBUD.....	20
UNDFREMMOTEANTALL	21
Mapping fra gammel til ny modell.....	21

Nye (versjoner av) tabeller

AKTVALGSTATUS

P	Institusjonsnr_Eier	(...)	N(8)	NN	
P	Aktvalgstatkode		VC(10)	NN	
	Kodeverditype	(Kodeverdi_Type)	VC(1)	NN	('L')
	Aktvalgstatnavn_Bokmal		VC(40)	NN	
	Aktvalgstatnavn_Nynorsk		VC(40)		
	Aktvalgstatnavn_Engelsk		VC(40)		
	Status_Aktiv	(J/N)	VC(1)	NN	('J')
	Status_Alle	(J/N)	VC(1)	NN	C ('N')
	Tall_Min		N(3)		C
	Tall_Max		N(3)		C
	Vekttipekode_Min	(Vektingstype)	VC(2)		C
	Vektingstall_Min		N(5,1)		C
	Vekttipekode_Max	(Vektingstype)	VC(2)		C
	Vektingstall_Max		N(5,1)		C
	Beskrivelse_Bokmal		VC(250)	NN	
	Beskrivelse_Nynorsk		VC(250)		
	Beskrivelse_Engelsk		VC(250)		
	Dato_Opprettet		D	NN	
	Saksbehinit_Opprettet	(Saksbehandler)	VC(10)	NN	
	Dato_Sist_Endret		D		
	Saksbehinit_Sist_Endret	(Saksbehandler)	VC(10)		

UNDFORM

P	Institusjonsnr_Eier	(...)	N(8)	NN	
P	Undformkode		VC(10)	NN	
	Status_Aktiv	(J/N)	VC(1)	NN	('J')
	Status_Fellesaktivitet	(J/N)	VC(1)	NN	
	Status_Praksis	(J/N)	VC(1)	NN	('N')
	Romtypekode_Default	(Romtype)	VC(10)		
	Undformnavn		VC(40)	NN	
	Undformnavn_Nynorsk		VC(40)		
	Undformnavn_Engelsk		VC(40)		
	Dato_Opprettet		D	NN	
	Saksbehinit_Opprettet	(Saksbehandler)	VC(10)	NN	
	Dato_Sist_Endret		D		
	Saksbehinit_Sist_Endret	(Saksbehandler)	VC(10)		

CAMPUS

P	Institusjonsnr_Eier	(...)	N(8)	NN
P	Campuskode		VC2(10)	NN
	Campusnavn		VC2(120)	NN
	Landnr	(Land)	N(3)	NN
	Fylkesnr	(Fylke, Kommune)	N(2)	
	Kommunenr	(Kommune)	N(2)	

CAMPUS_STED

P	Institusjonsnr_Eier	(...)	N(8)	NN
P	Institusjonsnr	(Sted)	N(8)	NN
P	Faknr	(Sted)	N(2)	NN
P	Institutttnr	(Sted)	N(2)	NN
P	Gruppenr	(Sted)	N(2)	NN
P	Campuskode	(Campus)	VC(10)	NN
	Dato_Opprettet		D	NN
	Saksbehinit_Opprettet	(Saksbehandler)	VC(10)	NN
	Dato_Sist_Endret		D	
	Saksbehinit_Sist_Endret	(Saksbehandler)	VC(10)	

CAMPUS_EMNE

P	Institusjonsnr_Eier	(...)	N(8)	NN
P	Institusjonsnr	(Emne)	N(8)	NN
P	Emnekode	(Emne)	VC(12)	NN
P	Versjonskode	(Emne)	VC(3)	NN
P	Campuskode	(Campus)	VC(10)	NN
	Dato_Opprettet		D	NN
	Saksbehinit_Opprettet	(Saksbehandler)	VC(10)	NN
	Dato_Sist_Endret		D	
	Saksbehinit_Sist_Endret	(Saksbehandler)	VC(10)	

CAMPUS_STUDIEPROGRAM

P	Institusjonsnr_Eier	(...)	N(8)	NN
P	Studieprogramkode	(Studieprogram)	VC(10)	NN
P	Campuskode	(Campus)	VC(10)	NN
	Dato_Opprettet		D	NN
	Saksbehinit_Opprettet	(Saksbehandler)	VC(10)	NN
	Dato_Sist_Endret		D	
	Saksbehinit_Sist_Endret	(Saksbehandler)	VC(10)	

UNDENHET

P...	Institusjonsnr_Eier	(...)	N(8)	NN	
PU	Institusjonsnr	(Emne)	N(8)	NN	
PU	Emnekode	(Emne)	VC(12)	NN	
PU	Versjonskode	(Emne)	VC(3)	NN	
P	Undenhetlopernr		N(4)	NN	
U	Arstall_Fra	(Ar_Arstermin)	N(4)	NN	C
U	Terminkode_Fra	(Ar_Arstermin)	VC(4)	NN	C
U	Arstall_Til	(Ar_Arstermin)	N(4)	NN	C
U	Terminkode_Til	(Ar_Arstermin)	VC(4)	NN	C
U	Dato_Fra		D		C
U	Dato_Til		D		C
	Undenhetnavn		VC(120)		
	Status_Lukket	(J/N)	VC(1)	NN	('N')
	Dato_Oppmeldingsfrist		D		C
	Dato_Ettermeldfrist		D		C
	Dato_Ettermeldstart		D		C
	Dato_Oppmeldingstart		D		C
	Dato_Svarfrist		D		C
	Dato_Frist_Trekk_Und		D		C
	Poengskala_Sortering		VC(1)	NN	C
	Poengtall_Absolutt_Grense		N(6,2)	NN	
	Tall_Tilbud_Skal_Gis		N(6)	NN	C
	Status_Eksport_LMS	(J/N)	VC(1)	NN	('J')
	LMSRommalkode	(Lmsrommal)	VC(10)		
	Status_Eksport_Tplan	(J/N)	VC(1)	NN	('J')
	Dato_Enkeltemneopptak_Start		D		C?
	Dato_Opprettet		D	NN	
	Saksbehinit_Opprettet	(Saksbehandler)	VC(10)	NN	
	Dato_Sist_Endret		D		
	Saksbehinit_Sist_Endret	(Saksbehandler)	VC(10)		

UNDENHETSTUDENT

P	Institusjonsnr_Eier	(...)	N(8)	NN	
P	Institusjonsnr	(Undenhet)	N(8)	NN	
P	Emnekode	(Undenhet)	VC(12)	NN	
P	Versjonskode	(Undenhet)	VC(3)	NN	
P	Undenhetlopernr	(Undenhet)	N(4)	NN	
P	Fodselsdato	(Student)	N(6)	NN	
P	Personnr	(Student)	N(5)	NN	
	Prioritetsnr		N(2)		
	Tilbudstatkode	(Tilbudsstatus)	VC(10)		C
	Status_Kvalifisert	(J/N)	VC(1)		C
	Status_Betinget_Kvalifisert	(J/N)	VC(1)		C
	Status_Svar_Pa_Tilbud	(J/N)	VC(1)		
	Status_Fremmote_Und	(J/N)	VC(1)		
	Status_Publiser_Opptak	(J/N)	VC(1)	NN	('J')
	Status_Opptatt *Trigg/Virt?*	(J/N)	VC(1)		
	Tall_Loddtrekningnr		N(5)		
	Ventelistenr		N(4)		
	Tall_Pamrekkefolge		N(5)		
	Saksbehinit_Opprettet	(Saksbehandler)	VC(10)	NN	
	Dato_Opprettet		D	NN	
	Saksbehinit_Sist_Endret	(Saksbehandler)	VC(10)		
	Dato_Sist_Endret		D		

UNDAKTORGANISERING

PU	Institusjonsnr_Eier	(...)	N(8)	NN	
PU	Institusjonsnr	(Undenhet, Undaktorganisering)	N(8)	NN	
PU	Emnekode	(Undenhet, Undaktorganisering)	VC(12)	NN	
PU	Versjonskode	(Undenhet, Undaktorganisering)	VC(3)	NN	
PU	Undenhetlopernr	(Undenhet, Undaktorganisering)	N(4)	NN	
P	Undaktorgkode		VC(12)	NN	C ('TOPP')
	Undaktorgkode_Eier	(Undaktorganisering)	VC(12)	NN	C ('TOPP')
	Undaktorgnavn_Bokmal		VC(40)	NN	C ('Topp')
	Undaktorgnavn_Nynorsk		VC(40)		C ('Topp')
	Undaktorgnavn_Engelsk		VC(40)		C ('Topp')
U	Sekvensnr		N(2)	NN	(0)
	Aktvalgstatkode	(Aktvalgstatus)	VC(10)	NN	('EN')
	Undformkode	(Undform)	VC(10)		
	Merknadtekst		VC(4000)		
	Dato_Opprettet		D	NN	
	Saksbehinit_Opprettet	(Saksbehandler)	VC(10)	NN	
	Dato_Sist_Endret		D		
	Saksbehinit_Sist_Endret	(Saksbehandler)	VC(10)		

UNDAKT

P...	Institusjonsnr_Eier	(...)	N(8)	NN	
P...	Aktivitetskode	"UA_ID"	VC(20)	NN	C
Un	Institusjonsnr_Init		N(8)		
Un	Emnekode_Init		VC(12)		
Un	Versjonskode_Init		VC(3)		
U1	Udenhetlopenr_Init		N(4)		
U2	Arstall_Fra	(Ar_Arstermin)	N(4)		C
U2	Terminkode_Fra	(Ar_Arstermin)	VC(4)		C
U2	Arstall_Til	(Ar_Arstermin)	N(4)		C
U2	Terminkode_Til	(Ar_Arstermin)	VC(4)		C
U2	Dato_Fra		D		C
U2	Dato_Til		D		C
	Aktivitetsnavn_Bokmal		VC(70)	NN	
	Aktivitetsnavn_Nynorsk		VC(70)		
	Aktivitetsnavn_Engelsk		VC(70)		
	Undformkode	(Undform)	VC(10)	NN	
	Praksisstedkode_Avtale	(Praksisavt_Praksissted)	VC(20)		
	Avtalenr	(Praksisavt_Praksissted)	N(4)		
	Praksisstedkode_Omfattes_Av	(Praksisavt_Praksissted)	VC(20)		
	Campuskode	(Campus)	VC(10)		
	Tall_Deltakerkapasitet		N(6)		
	Status_Publiseres	(J/N)	VC(1)	NN	('J')
	Status_Fellesaktivitet	(J/N)	VC(1)	NN	('N')
	Status_Apenthvisningsok	(J/N)	VC(1)	NN	('N')
	Dato_Pameld_Slutt		D		
	Dato_Etteranmeld_Start		D		
	Dato_Etteranmeld_Slutt		D		
	Status_Eksport_Lms	(J/N)	VC(1)	NN	('N')
	Lmsrommalkode	(Lmsrommal)	VC(10)		
	Status_Eksport_Tplan	(J/N)	VC(1)	NN	('J')
	Romtypekode_Onsket	(Romtype)	VC(10)		
	Dato_Opprettet		D	NN	
	Saksbehinit_Opprettet	(Saksbehandler)	VC(10)	NN	
	Dato_Sist_Endret		D		
	Saksbehinit_Sist_Endret	(Saksbehandler)	VC(10)		

UNDENHETAKT

PU	Institusjonsnr_Eier	(...)	N(8)	NN	
PU	Institusjonsnr	(Undenhet, Undaktorganisering)	N(8)	NN	
PU	Emnekode	(Undenhet, Undaktorganisering)	VC(12)	NN	
PU	Versjonskode	(Undenhet, Undaktorganisering)	VC(3)	NN	
PU	Undenhetlopernr	(Undenhet, Undaktorganisering)	N(4)	NN	
P	Aktivitetskode	"UA_ID" (Undakt)	VC(20)	NN	
PU	Undenhetaktnr	"UEA_Nr"	N(2)	NN	(1)
U	Sekvensnr		N(4)	NN	
	Undaktorgkode	(Undaktorganisering)	VC(12)	NN	('TOPP')
	Aktivitetsnavn_Bokmal		VC(70)		
	Aktivitetsnavn_Nynorsk		VC(70)		
	Aktivitetsnavn_Engelsk		VC(70)		
	Tall_Deltakerkapasitet		N(6)		
	Status_Kan_Onskes_Av_Student	(J/N) "Meld_JN"	VC(1)		C
	Status_Publiser_Partipplass	(J/N)	VC(1)		C
	Dato_Opprettet		D	NN	
	Saksbehinit_Opprettet	(Saksbehandler)	VC(10)	NN	
	Dato_Sist_Endret		D		
	Saksbehinit_Sist_Endret	(Saksbehandler)	VC(10)		

UNDAKTSTUDENT

P	Institusjonsnr_Eier	(...)	N(8)	NN	
P	Institusjonsnr	(Undenhetakt, Undenhetstudent)	N(8)	NN	
P	Emnekode	(Undenhetakt, Undenhetstudent)	VC(12)	NN	
P	Versjonskode	(Undenhetakt, Undenhetstudent)	VC(3)	NN	
P	Undenhetlopernr	(Undenhetakt, Undenhetstudent)	N(4)	NN	
P	Aktivitetskode	"UA_ID" (Undenhetakt)	VC(20)	NN	
P	Undenhetaktnr	"UEA_Nr" (Undenhetakt)	N(2)	NN	(1)
P	Fodselsdato	(Undenhetstudent)	N(6)	NN	
P	Personnr	(Undenhetstudent)	N(5)	NN	
	Prioritetsnr		N(2)		
	Status_La_Sta	(J/N)	VC(1)		
	Status_Spesialtilbud	(J/N)	VC(1)		
	Dato_Opprettet		D	NN	
	Saksbehinit_Opprettet	(Saksbehandler)	VC(10)	NN	
	Dato_Sist_Endret		D		
	Saksbehinit_Sist_Endret	(Saksbehandler)	VC(10)		
	Merknadtekst		VC(4000)		

UNDERVISNTIMEPLAN

P...	Institusjonsnr_Eier	(...)	N(8)	NN	
P	Timeplanlopenr	"TP_ID"	N(10)	NN	
U	Institusjonsnr_Init		N(8)	NN	
U	Emnekode_Init		VC(12)	NN	
U	Versjonskode_Init		VC(3)	NN	
U	Undenhetlopenr_Init		N(4)	NN	
U	Aktivitetkode_Init		VC(12)	NN	
U	Undplanlopenr_Init		N(3)	NN	
	Bygningskode	(Bygning)	VC(16)		C
	Dato_Fra		D		C
	Dato_Til		D		C
	Klokkeslett_Fra		D		
	Klokkeslett_Til		D		
	Ukedagkode	(Ukedag)	VC(2)		
	Undformkode	(Undform)	VC(10)		
	Campuskode	(Campus)	VC(10)		
	Ressursgruppekode		N(6)		
	Status_Publiseres	(J/N)	VC(1)	NN	('J')
	Status_Bygning_Publiseres	(J/N)	VC(1)		
	Dato_Tildelt		D		
	Kommentar		VC(70)		
	Merknad_Tidsrom		VC(4000)		
	Timetall_Uketimer		N(4,2)		C
	Dato_Opprettet		D	NN	
	Saksbehinit_Opprettet	(Saksbehandler)	VC(10)	NN	
	Dato_Sist_Endret		D		
	Saksbehinit_Sist_Endret	(Saksbehandler)	VC(10)		

UNDAKTTIMEPLAN

P...	Institusjonsnr_Eier	(...)	N(8)	NN	
PU	Aktivitetskode	"UA_ID"	VC(20)	NN	
P	Timeplanlopenr	"TP_ID"	N(10)	NN	
U	Undplanlopenr		N(4)	NN	
	Dato_Opprettet		D	NN	
	Saksbehinit_Opprettet	(Saksbehandler)	VC(10)	NN	
	Dato_Sist_Endret		D		
	Saksbehinit_Sist_Endret	(Saksbehandler)	VC(10)		

UNDTIMEPLANSTUDENT

P	Institusjonsnr_Eier	(...)	N(8)	NN	
P	Institusjonsnr	(Undaktstudent)	N(8)	NN	
P	Emnekode	(Undaktstudent)	VC(12)	NN	
P	Versjonskode	(Undaktstudent)	VC(3)	NN	
P	Undenhetlopenr	(Undaktstudent)	N(4)	NN	
P	Aktivitetskode	"UA_ID"	(Undaktstudent,		
		Undakttimeplan)	VC(20)	NN	
P	Undenhetaktnr	"UEA_Nr"	N(2)	NN	(1)
P	Timeplanlopenr	"TP_ID"	N(10)	NN	
P	Fodselsdato	(Undaktstudent)	N(6)	NN	
P	Personnr	(Undaktstudent)	N(5)	NN	
	Prioritetsnr		N(2)		
	Status_La_Sta	(J/N) †	VC(1)		
	Status_Spesialtilbud	(J/N) †	VC(1)		
	Dato_Opprettet		D	NN	
	Saksbehinit_Opprettet	(Saksbehandler)	VC(10)	NN	
	Dato_Sist_Endret		D		
	Saksbehinit_Sist_Endret	(Saksbehandler)	VC(10)		

UNDFREMNOTE

U Institusjonsnr_Eier		(...)	N(8)	NN
U Institusjonsnr		(Undenhetstudent, Undtimeplanstudent)	N(8)	NN
U Emnekode		(Undenhetstudent, Undtimeplanstudent)	VC(12)	NN
U Versjonskode		(Undenhetstudent, Undtimeplanstudent)	VC(3)	NN
U Undenhetlopernr		(Undenhetstudent, Undtimeplanstudent)	N(4)	NN
U Aktivitetskode	"UA_ID"	(Undakttimeplan, Undtimeplanstudent)	VC(20)	NN
U Timeplanlopernr	"TP_ID"	(Undakttimeplan, Undtimeplanstudent)	N(10)	NN
U Fodselsdato		(Undenhetstudent, Undtimeplanstudent)	N(6)	NN
U Personnr		(Undenhetstudent, Undtimeplanstudent)	N(5)	NN
U Dato_Framnote			D	NN
U Undenhetaktnr	"UEA_Nr"	(Undtimeplanstudent)	N(2)	
Dato_Opprettet			D	NN
Saksbehinit_Opprettet		(Saksbehandler)	VC(10)	NN
Dato_Sist_Endret			D	
Saksbehinit_Sist_Endret		(Saksbehandler)	VC(10)	
Merknadtekst			VC(4000)	

PRAKSISSTEDTYPE

P	Institusjonsnr_Eier	(...)	N(8)	NN
P	Praksisstedtypekode		VC(20)	NN
	Praksisstedtypenavn		VC(120)	NN

PRAKSISSTED

P	Institusjonsnr_Eier	(...)	N(8)	NN
P	Praksisstedkode		VC(20)	NN C
	Praksisstedkode_Eier	(Praksissted)	VC(20)	NN
	Praksisstednavn_Bokmal		VC(120)	NN
	Praksisstednavn_Nynorsk		VC(120)	
	Praksisstednavn_Engelsk		VC(120)	
	Dato_Fra		D	NN C
	Dato_Til		D	C
	Status_Aktiv	(J/N)	VC(1)	NN ('J')
	Praksisstedtypekode	(Praksisstedtype)	VC(20)	
	Landnr	(Land)	N(3)	NN
	Fylkesnr	(Kommune)	N(2)	
	Kommunenr	(Kommune)	N(2)	
	Orgnr		N(9)	C
	Adrlin1		VC(60)	
	Adrlin2		VC(60)	
	Postnr		N(4)	
	Adrlin3		VC(30)	
	Adresseland		VC(30)	
	Telefonlandnr		VC(3)	C
	Telefonnr		VC(20)	C
	Telefonlandnr_Fax		VC(3)	C
	Telefonnr_Fax		VC(20)	C
	Emailadresse		VC(100)	
	URL		VC(200)	
	Merknadtekst		VC(4000)	
	Dato_Opprettet		D	NN
	Saksbehinit_Opprettet	(Saksbehandler)	VC(10)	NN
	Dato_Sist_Endret		D	
	Saksbehinit_Sist_Endret	(Saksbehandler)	VC(10)	

PRAKSISAVTALE

P	Institusjonsnr_Eier	(...)	N(8)	NN
P	Praksisstedkode	(Praksissted)	VC(20)	NN
P	Avtalenr		N(4)	NN C
	Institusjonsnr	(Sted)	N(8)	NN
	Faknr	(Sted)	N(2)	NN
	Institutt nr	(Sted)	N(2)	NN
	Gruppenr	(Sted)	N(2)	NN
	Praksisavtalenavn		VC(50)	
	Status_Aktiv	(J/N)	VC(1)	NN ('J')
	Dato_Fra		D	NN C
	Dato_Til		D	C
	Dato_Inngatt		D	C
	Praksistypekode	(Praksistype)	VC(10)	
	Journalnr		VC(30)	
	Merknadtekst		VC(4000)	
	Dato_Opprettet		D	NN
	Saksbehinit_Opprettet	(Saksbehandler)	VC(10)	NN
	Dato_Sist_Endret		D	
	Saksbehinit_Sist_Endret	(Saksbehandler)	VC(10)	

PRAKSISPERSON

P...	Institusjonsnr_Eier	(...)	N(8)	NN
P	Praksispersonid		N(10)	NN
u1	Fodselsdato	(Person)	N(6)	C
u1	Personnr	(Person)	N(5)	C
u2	Telefonlandnr_Mobil		VC(3)	C
u2	Telefonnr_Mobil		VC(20)	C
	Dato_Fra		D	NN C
	Dato_Til		D	C
	Navn		VC(50)	C
	Tittel		VC(250)	C
	Emailadresse		VC(100)	C
	Telefonlandnr		VC(3)	C
	Telefonnr		VC(20)	C
	Adrlin1		VC(60)	C
	Adrlin2		VC(60)	C
	Postnr		N(4)	C
	Poststednavn		VC(40)	C
	Adrlin3		VC(30)	C
	Adresseland		VC(30)	C
	Dato_Opprettet		D	NN
	Saksbehinit_Opprettet	(Saksbehandler)	VC(10)	NN
	Dato_Sist_Endret		D	
	Saksbehinit_Sist_Endret	(Saksbehandler)	VC(10)	

PRAKSISSTEDPERSON

P	Institusjonsnr_Eier	(...)	N(8)	NN
PU	Praksisstedkode	(Praksissted)	VC(20)	NN
P	Praksispersonid	(Praksisperson)	N(10)	NN
U	Kontaktnr		N(3)	NN
	Dato_Fra		D	NN C
	Dato_Til		D	C
	Kontakttypekode	(Kontakttype)	VC(20)	
	Merknadtekst		VC(4000)	
	Dato_Opprettet		D	NN
	Saksbehinit_Opprettet	(Saksbehandler)	VC(10)	NN
	Dato_Sist_Endret		D	
	Saksbehinit_Sist_Endret	(Saksbehandler)	VC(10)	

PRAKSISAVTALEPERSON

P...	Institusjonsnr_Eier	(...)	N(8)	NN
PU	Praksisstedkode	(Praksisavtale)	VC(20)	NN C
PU	Avtalenr	(Praksisavtale)	N(4)	NN
P	Praksispersonid	(Praksisperson)	N(10)	NN
U	Kontaktnr		N(3)	NN
	Dato_Fra		D	NN C
	Dato_Til		D	C
	Kontakttypekode	(Kontakttype)	VC(20)	
	Merknadtekst		VC(4000)	
	Dato_Opprettet		D	NN
	Saksbehinit_Opprettet	(Saksbehandler)	VC(10)	NN
	Dato_Sist_Endret		D	
	Saksbehinit_Sist_Endret	(Saksbehandler)	VC(10)	

PRAKSISAVTALE_PRAKSISSTED

P	Institusjonsnr_Eier	(...)	N(8)	NN
P	Praksisstedkode_Avtale	(Praksisavtale)	VC(20)	NN C
P	Avtalenr	(Praksisavtale)	N(4)	NN
P	Praksisstedkode_Omfattes_Av	(Praksissted)	VC(20)	NN C
	Dato_Fra		D	NN C
	Dato_Til		D	C
	Status_Aktiv	(J/N)	VC(1)	NN ('J')
	Antall_Periode		N(4)	
	Merknadtekst		VC(4000)	
	Dato_Opprettet		D	NN
	Saksbehinit_Opprettet	(Saksbehandler)	VC(10)	NN
	Dato_Sist_Endret		D	
	Saksbehinit_Sist_Endret	(Saksbehandler)	VC(10)	

PRAKSISAVTALE_STUDIEPROGRAM

P	Institusjonsnr_Eier	(...)	N(8)	NN
P	Praksisstedkode	(Praksisavtale)	VC(20)	NN
P	Avtalenr	(Praksisavtale)	N(4)	NN
P	Studieprogramkode	(Studieprogram)	VC(10)	NN
	Dato_Fra		D	NN C
	Dato_Til		D	C
	Status_Aktiv	(J/N)	VC(1)	NN ('J')
	Dato_Opprettet		D	NN
	Saksbehinit_Opprettet	(Saksbehandler)	VC(10)	NN
	Dato_Sist_Endret		D	
	Saksbehinit_Sist_Endret	(Saksbehandler)	VC(10)	

KOBLINGSTYPE

P	Kobltypekode		VC(10)	NN C
	Kobltypenavn		VC(40)	NN
	Beskrivelse		VC(500)	NN

PRAKSISSTEDKOBLING

P	Institusjonsnr_Eier	(...)	N(8)	NN
P	Praksisstedkode_Fra	(Praksissted)	VC(20)	NN C
P	Praksisstedkode_Til	(Praksissted)	VC(20)	NN C
P	Kobltypekode	(Koblingstype)	VC(10)	NN
	Dato_Fra		D	NN C
	Dato_Til		D	C
	Dato_Opprettet		D	NN
	Saksbehinit_Opprettet	(Saksbehandler)	VC(10)	NN
	Dato_Sist_Endret		D	
	Saksbehinit_Sist_Endret	(Saksbehandler)	VC(10)	

PRAKSPERIODE

PU	Institusjonsnr_Eier	(...)	N(8)	NN
PU	Aktivitetskode	"UA_ID" (Undakt)	VC(20)	NN
P	PraksPerLopenr		N(3)	NN
U	Dato_Forste_Gang		D	NN C
U	Dato_Siste_Gang		D	NN C
	Tall_Deltakerkapasitet		N(6)	C
	Dato_Opprettet		D	NN
	Saksbehinit_Opprettet	(Saksbehandler)	VC(10)	NN
	Dato_Sist_Endret		D	
	Saksbehinit_Sist_Endret	(Saksbehandler)	VC(10)	

STUDENTPRAKSPERIODE

P	Institusjonsnr_Eier	(...)	N(8)	NN	
P	Institusjonsnr	(Undaktstudent)	N(8)	NN	
P	Emnekode	(Undaktstudent)	VC(12)	NN	
P	Versjonskode	(Undaktstudent)	VC(3)	NN	
P	Undenhetlopernr	(Undaktstudent)	N(4)	NN	
P	Aktivitetskode	"UA_ID" (Undaktstudent, Praksperiode)	VC(20)	NN	
P	Undenhetaktnr	"UEA_Nr" (Undaktstudent)	N(2)	NN	(1)
P	Fodselsdato_Student	(Undaktstudent)	N(6)	NN	
P	Personnr_Student	(Undaktstudent)	N(5)	NN	
P	Dato_Forste_Gang		D	NN	C
	Dato_Siste_Gang		D	NN	C
	Undformkode	(Undform)	VC(10)	NN	
	PraksPerLopenr	(Praksperiode)	N(3)		
	Dato_Opprettet		D	NN	
	Saksbehinit_Opprettet	(Saksbehandler)	VC(10)	NN	
	Dato_Sist_Endret		D		
	Saksbehinit_Sist_Endret	(Saksbehandler)	VC(10)		

PRAKSISPLASSBEREGNING

P	Institusjonsnr_Eier	(...)	N(8)	NN	
P	Institusjonsnr	(Sted)	N(8)	NN	
P	Faknr	(Sted)	N(2)	NN	
P	Instituttnr	(Sted)	N(2)	NN	
P	Gruppenr	(Sted)	N(2)	NN	
P	Dato_Fra		D	NN	C
P	Dato_Til		D	NN	C
P	Praksislopernr		N(2)	NN	
	Praksistypekode	(Praksistype)	VC(10)	NN	
	Studieprogramkode	(Studieprogram, Kull)	VC(10)		C
	Arstall_Kull	(Kull)	N(4)		C
	Terminkode_Kull	(Kull)	VC(4)		C
	Institusjonsnr_Emne	(Emne)	N(8)		
	Emnekode	(Emne)	VC(12)		
	Versjonskode	(Emne)	VC(3)		
	Antall_Behov		N(3)		C
	Dato_Opprettet		D	NN	
	Saksbehinit_Opprettet	(Saksbehandler)	VC(10)	NN	
	Dato_Sist_Endret		D		
	Saksbehinit_Sist_Endret	(Saksbehandler)	VC(10)		

PRAKSISAVTALEPLASSBEREGNING

P	Institusjonsnr_Eier	(...)	N(8)	NN	
P	Institusjonsnr	(Praksis plassberegning)	N(8)	NN	
P	Faknr	(Praksis plassberegning)	N(2)	NN	
P	Instituttnr	(Praksis plassberegning)	N(2)	NN	
P	Gruppenr	(Praksis plassberegning)	N(2)	NN	
P	Praksisstedkode	(Praksisavtale)	VC(20)	NN	
P	Avtalenr	(Praksisavtale)	N(4)	NN	
P	Dato_Fra	(Praksis plassberegning)	D	NN	C
P	Dato_Til	(Praksis plassberegning)	D	NN	C
P	Praksislopernr	(Praksis plassberegning)	N(2)	NN	
	Antall_Onsket		N(3)	NN	C
	Dato_Opprettet		D	NN	
	Saksbehinit_Opprettet	(Saksbehandler)	VC(10)	NN	
	Dato_Sist_Endret		D		
	Saksbehinit_Sist_Endret	(Saksbehandler)	VC(10)		

PRAKSISPLASSRESULTAT

P	Institusjonsnr_Eier	(...)	N(8)	NN
P	Praksisstedkode	(Praksisavtale)	VC(20)	NN
P	Avtalenr	(Praksisavtale)	N(4)	NN
P	Dato_Fra		D	NN C
P	Dato_Til		D	NN C
P	Praksisresultloopenr		N(2)	NN
	Praksistypekode	(Praksistype)	VC(10)	NN
	Antall_Onsket		N(3)	NN C?
	Antall_Sendt		N(3)	NN C?
	Antall_Tar_Imot		N(3)	C?
	Antall_Avtalt		N(3)	C?
	Studieprogramkode	(Studieprogram, Kull)	VC(10)	C
	Arstall_Kull	(Kull)	N(4)	C
	Terminkode_Kull	(Kull)	VC(4)	C
	Institusjonsnr_Emne	(Emne)	N(8)	
	Emnekode	(Emne)	VC(12)	
	Versjonskode	(Emne)	VC(3)	
	Dato_Opprettet		D	NN
	Saksbehinit_Opprettet	(Saksbehandler)	VC(10)	NN
	Dato_Sist_Endret		D	
	Saksbehinit_Sist_Endret	(Saksbehandler)	VC(10)	

VEILEDNINGSPRAKSIS

P	Institusjonsnr_Eier	(...)	N(8)	NN
P	Institusjonsnr	(Undaktstudent)	N(8)	NN
P	Emnekode	(Undaktstudent)	VC(12)	NN
P	Versjonskode	(Undaktstudent)	VC(3)	NN
P	Undenhetloopenr	(Undaktstudent)	N(4)	NN
P	Aktivitetskode	"UA_ID" (Undaktstudent)	VC(20)	NN
P	Undenhetaktnr	"UEA_Nr" (Undaktstudent)	N(2)	NN (1)
P	Fodselsdato_Student	(Undaktstudent)	N(6)	NN
P	Personnr_Student	(Undaktstudent)	N(5)	NN
P	Fodselsdato_Veileder	(Fagperson)	N(6)	NN
P	Personnr_Veileder	(Fagperson)	N(5)	NN
P	Dato_Forste_Gang		D	NN C
	Dato_Siste_Gang		D	C
	Veilederkatkode	(Veilederkategori)	VC(10)	
	Dato_Opprettet		D	NN
	Saksbehinit_Opprettet	(Saksbehandler)	VC(10)	NN
	Dato_Sist_Endret		D	
	Saksbehinit_Sist_Endret	(Saksbehandler)	VC(10)	

Nye versjoner av underliggende tabeller

UNDERVISNENHET_SPRAKVALG

P	Institusjonsnr_Eier	(...)	N(8)	NN
P	Institusjonsnr	(Undenhet)	N(8)	NN
P	Emnekode	(Undenhet)	VC(12)	NN
P	Versjonskode	(Undenhet)	VC(3)	NN
P	Undenhetlopenr	(Undenhet)	N(4)	NN
P	Sprakkode	(Sprak)	VC(10)	NN
	Status_Und	(J/N)	VC(1)	NN
	Dato_Opprettet		D	NN
	Saksbehinit_Opprettet	(Saksbehandler)	VC(10)	NN
	Dato_Sist_Endret		D	
	Saksbehinit_Sist_Endret	(Saksbehandler)	VC(10)	

UNDENHETSTUDENTLOGG

P	Institusjonsnr_Eier	(...)	N(8)	NN
P	Institusjonsnr		N(8)	NN
P	Emnekode		VC(12)	NN
P	Versjonskode		VC(3)	NN
P	Undenhetlopenr		N(4)	NN
P	Fodselsdato		N(6)	NN
P	Personnr		N(5)	NN
P	Logglopenr		N(3)	NN
	Dato_Sist_Endret		D	NN
	Brukerid_Sist_Endret		VC(30)	
	Saksbehinit_Sist_Endret		VC(10)	
	Merknad_Endring		VC(500)	NN

UNDENHETSTUDENTPOENG

P	Institusjonsnr_Eier	(...)	N(8)	NN
P	Institusjonsnr	(Undenhetstudent)	N(8)	NN
P	Emnekode	(Undenhetstudent)	VC(12)	NN
P	Versjonskode	(Undenhetstudent)	VC(3)	NN
P	Undenhetlopenr	(Undenhetstudent)	N(4)	NN
P	Fodselsdato	(Undenhetstudent)	N(6)	NN
P	Personnr	(Undenhetstudent)	N(5)	NN
P	Poengtypekode	(Poengtype)	VC(10)	NN
	Poengtall		N(6,2)	NN C
	Status_La_Sta	(J/N)	VC(1)	NN ('N')
	Merknadtekst		VC(250)	
	Saksbehinit_Opprettet	(Saksbehandler)	VC(10)	NN
	Dato_Opprettet		D	NN
	Saksbehinit_Endret	(Saksbehandler)	VC(10)	
	Dato_Endret		D	

UNDERVISNTIMEPLANFAG

P	Institusjonsnr_Eier	(...)	N(8)	NN
P	Timeplanlopenr	"TP_ID" (Undervisntimeplan)	N(10)	NN
P	Fagkode	(Fag)	VC(10)	NN
	Dato_Opprettet		D	NN
	Saksbehinit_Opprettet	(Saksbehandler)	VC(10)	NN
	Dato_Sist_Endret		D	
	Saksbehinit_Sist_Endret	(Saksbehandler)	VC(10)	

UNDERSVISNINGSTIDSPLANROM

P	Institusjonsnr_Eier	(...)	N(8)	NN	
P	Timeplanlopenr	"TP_ID" (Undervisningstidspplan)	N(10)	NN	
P	Bygningskode	(Rom)	VC(16)	NN	
P	Romkode	(Rom)	VC(16)	NN	
	Status_Bestilt	(J/N)	VC(1)	NN	('N')
	Dato_Opprettet		D	NN	
	Saksbehinit_Opprettet	(Saksbehandler)	VC(10)	NN	
	Dato_Sist_Endret		D		
	Saksbehinit_Sist_Endret	(Saksbehandler)	VC(10)		

UNDERSVISNINGSTIDSPLANUKE

P	Institusjonsnr_Eier	(...)	N(8)	NN	
P	Timeplanlopenr	"TP_ID" (Undervisningstidspplan)	N(10)	NN	
P	Arstall_Uke		N(4)	NN	
P	Ukenr		N(2)	NN	C
	Status_Und	(J/N)	VC(1)	NN	('J')
	Dato_Opprettet		D	NN	
	Saksbehinit_Opprettet	(Saksbehandler)	VC(10)	NN	
	Dato_Sist_Endret		D		
	Saksbehinit_Sist_Endret	(Saksbehandler)	VC(10)		

UNDAKT_EMNEKOMB

P	Institusjonsnr_Eier	(...)	N(8)	NN	
P	Institusjonsnr	(Undenhetakt)	N(8)	NN	
P	Emnekode	(Undenhetakt)	VC(12)	NN	
P	Versjonskode	(Undenhetakt)	VC(3)	NN	
P	Undenhetlopenr	(Undenhetakt)	N(4)	NN	
P	Aktivitetskode	"UA_ID" (Undenhetakt)	VC(20)	NN	
P	Undenhetaktnr	(Undenhetakt)	N(2)	NN	(1)
P	Emnekombinasjonskode	(Emnekombinasjon)	VC(20)	NN	
	Dato_Opprettet		D	NN	
	Saksbehinit_Opprettet	(Saksbehandler)	VC(10)	NN	
	Dato_Endret		D		
	Saksbehinit_Endret	(Saksbehandler)	VC(10)		

Tabeller som videreføres som samme tabell (med endringer)

EMNE

...
+ Praksistypekode (Praksistype) VC(10)

ETTERUTDKURS

...
Institusjonsnr_Felles (Undenhet) N(8) C
Emnekode_Felles (Undenhet) VC(12) C
Versjonskode_Felles (Undenhet) VC(3) C
- Terminkode_Felles (Undervisningsenhet) VC(4) C
- Arstall_Felles (Undervisningsenhet) N(4) C
- Terminnr_Felles (Undervisningsenhet) N(3) C
...
Undenhetlopenr_Felles (Undenhet) N(4)

KOMMISJON

...
- Terminkode_Undakt (Undaktivitet) VC(4) C
- Arstall_Undakt (Undaktivitet) N(4) C
- Terminnr_Undakt (Undaktivitet) N(4) C
! Aktivitetkode_Undakt "UA_ID" (Undakt) VC(40)
...

PERSONROLLE

...
! Institusjonsnr (... Undenhet) N(8) C
! Emnekode (... Undenhet) VC(12) C
! Versjonskode (... Undenhet) VC(3) C
! Aktivitetkode (... Undakt) VC(12) C
...
- Terminnr (Undaktivitet) N(4) C
...
+ Undenhetlopenr (Undenhet) N(4)
+ Arstall_Uke (Undervisntimeplanuke) N(4)
+ Ukenr (Undervisntimeplanuke) N(2) C
+ Timeplanlopenr "TP_ID" (... Undervisntimeplan, Undervisntimeplanuke) N(10) C
+ Status_Bestilt (J/N) VC(1) NN ('N')

BYGNING

...
+ Campuskode (Campus) VC(10)

FAGPERSON

...
+ Campuskode (Campus) VC(10)

REGISTERKORT

...
+ Campuskode (Campus) VC(10)

VURDERINGSKOMBINASJON

...			
!	Institusjonsnr	(... Campus_Emne)	N(8)
!	Emnekode	(... Campus_Emne)	VC(12)
!	Versjonskode	(... Campus_Emne)	VC(3)
...			
+	Campuskode	(Campus_Emne)	VC(10)

KULLKLASSE

...			
!	Studieprogramkode	(... Campus_Studieprogram)	VC(3)
...			
+	Campuskode	(Campus_Studieprogram)	VC(10)

Tabeller som utgår i den nye modellen

UNDTERMIN_EMNE

P	Institusjonsnr	(Emne)	N(8)	NN	
P	Emnekode	(Emne)	VC(12)	NN	
P	Versjonskode	(Emne)	VC(3)	NN	
P	Terminkode_Start	(Arstermin)	VC(4)	NN	
P	Terminnr		N(2)	NN	
	Terminkode_Gjelder	(Arstermin)	VC(4)	NN	
	Arsinkrement		N(2)	NN	
	Status_Generere_Timeplan	(J/N)	VC(1)		
	Tall_Fordypningstimer		N(5,1)		
	Tall_Forelesn_Timer		N(5,1)		
	Tall_Os_Timer		N(5,1)		
	Tall_Ou_Timer		N(5,1)		
	Vektingstall_Sum_Timer		N(5,1)		
	Vekttypekode_Sum_Timer	(Vektingstype)	VC(2)		
	Dagnr_Frist_Pamelding		N(2)		
	Manednr_Frist_Pamelding		N(2)		
	Status_Generere_Und	(J/N)	VC(1)	NN	('J')
	Merknadtekst		VC(250)		
	Dagnr_Frist_Etterpamelding		N(2)		
	Manednr_Frist_Etterpamelding		N(2)		
	Status_Opptak	(J/N)	VC(1)	NN	('N')
	Status_Uregelmessigund	(J/N)	VC(1)	NN	('N')
P	Institusjonsnr_Eier	(...)	N(8)	NN	
	Status_Liketallsaar	(J/N)	VC(1)	NN	('J')
	Status_Oddetallsaar	(J/N)	VC(1)	NN	('J')

UNDTERMIN_EMNE_PERIODE

P	Institusjonsnr	(Emne)	N(8)	NN
P	Emnekode	(Emne)	VC(12)	NN
P	Versjonskode	(Emne)	VC(3)	NN
P	Terminkode_Start	(Arstermin)	VC(4)	NN
P	Terminkode_Fra	(Ar_Arstermin)	VC(4)	NN
P	Arstall_Fra	(Ar_Arstermin)	N(4)	NN
	Terminkode_Til	(Ar_Arstermin)	VC(4)	
	Arstall_Til	(Ar_Arstermin)	N(4)	
P	Institusjonsnr_Eier	(...)	N(8)	NN

AKTIVITET_SPESIALTILBUD

P	Institusjonsnr_Eier	(...)	N(8)	NN
P?	Institusjonsnr	(Undenhetakt)	N(8)	NN
P?	Emnekode	(Undenhetakt)	VC(12)	NN
P?	Versjonskode	(Undenhetakt)	VC(3)	NN
P?	Arstall	(Undenhetakt)	N(4)	NN
P?	Undtidkode	(Undenhetakt)	VC(20)	NN
P	Aktivitetskode	"UA_ID"	VC(12)	NN
P	Undenhetaktnr	"UEA_Nr"	N(2)	NN (1)
P?	Institusjonsnr_Sptilbud	(Undenhetakt)	N(8)	NN
P?	Emnekode_Sptilbud	(Undenhetakt)	VC(12)	NN
P?	Versjonskode_Sptilbud	(Undenhetakt)	VC(3)	NN
P?	Undtidkode_Sptilbud	(Undenhetakt)	VC(20)	NN
P?	Arstall_Sptilbud	(Undenhetakt)	N(4)	NN C
P	Aktivitetskode_Sptilbud	(Und[enhet?]akt)	VC(12)	NN

UNDFREMMOTEANTALL

P	Institusjonsnr_Eier	(...)	N(8)	NN
P	Aktivitetskode	(Undakt)	VC(12)	NN
P	Dato_Opptelling		D	NN
	Tall_Frammotte		N(6)	NN C

Mapping fra gammel til ny modell

Gammel tabell	Erstattes av
AKTIVITET_ONSKE	UNDAKTSTUDENT
PRAKSISPERIODE	STUDENTPRAKSISPERIODE
STUDENT_PA_UNDERVISNINGSPARTI	UNDAKTSTUDENT
UNDAKTIVITET	UNDAKTORGANISERING, UNDAKT, UNDENHETAKT
UNDAKTIVITET_EMNEKOMB	UNDAKT_EMNEKOMB
UNDENHET_SPRAKVALG	UNDERVISNENHET_SPRAKVALG
UNDERVISNINGSENHET	UNDENHET
UNDERVISNINGSFOM	UNDFORM
UNDERVISNINGSMELDING	UNDENHETSTUDENT
UNDERVISNINGSTIMEPLAN	UNDERVISNTIMEPLAN
UNDFREMMOTESTUDENT	UNDFREMMOTE
UNDMELDINGLOGG	UNDENHETSTUDENTLOGG
UNDMELDINGPOENG	UNDENHETSTUDENTPOENG
UNDTIMEPLANFAG	UNDERVISNTIMEPLANFAG
UNDTIMEPLANROM	UNDERVISNTIMEPLANROM
UNDTIMEPLANUKE	UNDERVISNTIMEPLANUKE
VEILEDERPRAKSISSTED, STED	PRAKSISSTED
VEILEDNINGPRAKSIS	VEILEDNINGSPRAKSIS

Behov for å ha noen nye rutiner og sperre for forhindre feil i undervisningsaktivitet samlebilde:

1. Rutine for å endre kode til undervisningsaktivitet.
Begrunnelse: Ved UiT har vi startet å legge inn deler av stedsnavnet for å holde kontroll med hvor undervisninga er lokalisert. Emner på sykepleie går gjerne to eller flere steder.
Aktivitetskode før: 1-1-1 Nå: 1-1-1TRO
Forslag til rolletilknytning: FS_UND3
2. Rutine for å omnummere timeplanrader slik at de står i datorekkefølge og at det ikke er tomrom i tallserien for løpenr. UiO har script for dette.
Begrunnelse: Rydder i rekkefølgen og er mer logisk for alle. Rutine bør kunne kjøres på emnenivå og for et sted på år/termin.
Forslag til rolletilknytning: FS_UND3.
3. Rutine for å lage en rekke timeplanrader. Rutine bør startes i skjermbildet og ha enkel bestilling: F.eks. Lag 15 timeplanrader. Hver rad trenger ikke ha utfylte verdier. Detaljer settes i timeplansystem.
Begrunnelse: Det er svært mye klikking i FS for å lage mange nye timeplanforekomster. Brukere klager på at dette er svært tungvint og er en tidstyv. Forslag til rolletilknytning: FS_UND1.
4. Rutine for å kopiere deler av undervisningsaktivitet fra et emne til et annet eller internt på samme emne.
Begrunnelse: En rekke brukere legger data på feil nivå i FS. Det gir i dag ikke feilmelding i FS og vi mister dag data når vi flytter data. Det som mistes er lærer og rom om det er lagt inn. Det er og gode grunner for å flytte godt oppsett fra et emne til et annet uten å måtte legge in alt på nytt i FS. Å kopiere hele emnet er eneste mulighet i dag.
Forslag til rolletilknytning: FS_UND1
5. Brukere som legger timeplanrader på et nivå som ikke er nederst i undervisningsaktivitetshierarki bør få varsel om at dette ikke er lurt. Rapporten 481001 viser slike feil, men da er det for seint.....
Begrunnelse: Lett å gjøre brukerfeil både for nye og dels erfarne brukere. Dette er timeplanrader som ikke overføres til timeplansystemet.

Nils Chr. Fareth
UiT
04.05.2016